



 Air save

部品メンテナンス方法

- ◆ 3カ月に1度、コントローラーのフィルターボタンが点灯し、清掃のタイミングをお知らせします。
- ◆ Air save のメンテナンス部品は単品で交換が可能です。

①～⑤はメンテナンスが必要な部品になります。清掃や交換は下記を目安に行ってください。

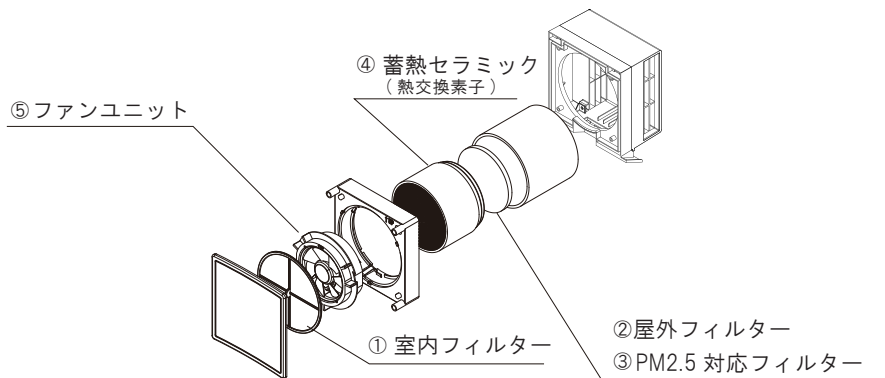

①室内フィルター



清掃頻度：3カ月に1度

交換頻度：1年に1回

[定価] **¥2,400** /セット(2枚入り)

②屋外フィルター



清掃頻度：3カ月に1度

交換頻度：1年に1回

[定価] **¥1,200** /セット(2枚入り)

③PM2.5 対応フィルター



交換頻度：3カ月に1度(目安)

※清掃せずに3か月で交換となります。

[定価] **¥2,400** /セット(2枚入り)

④蓄熱セラミック (熱交換素子)

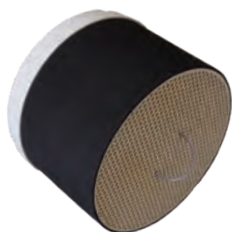

清掃頻度：3カ月に1度

交換頻度：7～8年を目安に交換。

※熱交換素子の汚れ具合によって交換してください。

※落下等で破損した場合も交換してください。

[定価] **¥30,000** /個

⑤ファンユニット



清掃頻度：汚れが付着している場合

交換頻度：7～10年程度で交換。

※異音等、運転に問題が発生した場合は上記年数以内でも交換してください。

[定価] **¥36,000** /個

YouTube <キムラチャンネル>
メンテナンスの方法を公開中♪



【注意事項】

- 記載している清掃頻度、交換頻度は全て目安です。
- 設置状況や使用状況により変動する可能性があります。