

木製断熱型玄関ドア  
オーナーズマニュアル



# Owner's Manual







---





















**KIMURA**

この度はTc-3/ヴィージェイ木製断熱型玄関ドアをお買い上げ頂き  
誠にありがとうございます。

	(危険) 使用者が死亡または重軽傷を負う可能性が想定されるか、または物的損害が発生する可能性が想定される内容です。
	(警告) 重傷を負う可能性は少ないが負傷事故もしくは物的損害が発生する可能性が想定される内容です。
	(注意) 破損及び性能の劣化等製品上の問題のみみきおこす可能性が想定される内容です。

- |  |   |   |  |
|--|---|---|--|
|  | ドアと枠の間に手や指を入れないでください。   |  | ドア本体およびドアクローザーの分解、改造はしないでください。ドアクローザーは、内部から部品が飛び出てケガをする恐れがあります。            |
|  | 強風時にはドアを開めて必ず施錠してください。  |  | ドアやハンドルにぶら下がらないでください。荷重によりドア部品の破損やドアの脱落の恐れがあります。                           |
|  | ドアは脱着しないでください。ドアは重量があるため、事故やケガにつながる恐れがあります。                     |  | ドアクローザーでドアが閉まるスピードよりも早いスピードでドアを押しこんで閉めないでください。ドアクローザーの破損及びハンドルの故障の原因となります。 |
|  | ドア付近にはこわれやすい置き物などを置かないでください。ドアの開閉による振動や突風による急開閉の衝撃で破損する恐れがあります。 |   |  |

お買い上げ頂いたドアをご確認の上、  
それぞれのドアに応じた調整・メンテナンス等を行ってください。

<b>Tc-3 サスティナシリーズ(チークドア) P1~7, P11~13</b>					<b>Tc-3 防火シリーズ P1~7, P11~13</b>				
									
Tc-369WN	Tc-363G5N	Tc-363G2N	Tc-YBN	Tc-YBG1N	Tc-FW-TF	Tc-YB-TF	Tc-771-TF	Tc-FW-PF	Tc-871-PF
<b>Tc-3 ノルディックシリーズ P2, P7~8, P11~13</b>					<b>Tc-3 スタンダードシリーズ(チークドア) P2, P7~8, P11~13</b>				
チークドア					バインドア				
									
Tc-762GHDL	Tc-771GHDL	Tc-745GHDL	Tc-845GHDL	Tc-862GHDL	Tc-871GHDL	Tc-1000GH (DL)	Tc-714GH (DL)	Tc-215GHDL	
<b>ヴィージェイドア(カラードア) P7, P9~13</b>									
									
VJC-762G	VJC-771								

## [Tc-3 ドア 全シリーズ]

### お引き渡しを受けたら

本製品のお引き渡しを受けたら、最初に以下の作業を必ず行ってください。

お引き渡しされた鍵をご確認ください

封印された鍵袋の中に5本入っています。

グループ番号(3桁の数字)

- ・必ず開封されていないことをご確認ください。
- ・鍵袋に記載されたグループ番号(3桁の数字)と、シリンダー表面の数字が同じであることをご確認ください。
- ・鍵の本数及び種類をご確認ください。

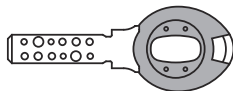

オーナーキー5本

この鍵は、000  
最終使用者が開封し  
取り出してください。

### 工事用鍵の解除

- ・工事中、主錠のシリンダーのみ、工事用キーにて運用されています。(工事用キーは工事関係者に3本渡されています)
- ・工事終了後、工事用キーの解除を行い、オーナーキーに切り替える作業を行ってください。

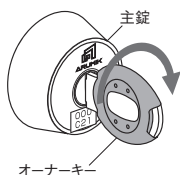

- ①オーナーキーを鍵穴にさし込み、できるだけゆっくりと、左右に3回以上回転させた後、抜いてください。

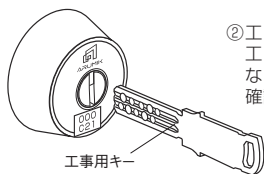

- ②工事関係者が使用していた工事用キーが使用出来なくなった(施解錠不可)のをご確認ください。

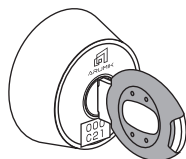

- ③オーナーキーの5本全てが使用可能であることをご確認ください。  
※「C××」は工事用キーの番号です。

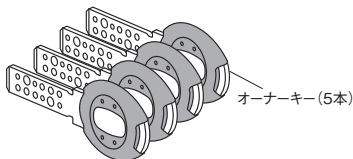

オーナーキー(5本)

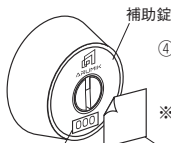

- ④補助錠の鍵穴保護シールを剥がして③の確認を行ってください。  
※シリンダー表面のグループ番号シールを剥がしてください。

グループ番号シール

保護シール



### 注意

- ※工事用キーの解除作業は、必ず扉を開けた状態で行ってください。
- ※上記②を行っても鍵が回転しない場合は、鍵袋に記載された3桁の数字と、シリンダー表面の数字が同じであることを再度ご確認ください。
- ※工事用キーの解除が出来ない場合、大変恐れ入りますが工事店までご連絡ください。
- ※上記③又は④の確認において、不具合がございましたら、工事店までご連絡ください。

## 玄関ドア木製部分のお手入れ方法

### チークドア・パインドア

#### 日常のお手入れ

月に1～2度拭き掃除の時に玄関ドアも拭いてください。乾いた布、あるいは硬く絞った布で表面の汚れを拭く程度で結構です。



シンナー、ベンジン、ワックスの使用やタワシなどの硬いものでこする事は避けてください。

#### [重要] 定期的なお手入れ

木製部分の本来の美しさを保つために、定期的に付属塗料を塗りましょう。

(塗料が手に付着しますと汚れやにおいが取れにくい場合がありますので、ゴムまたはビニール製の手袋をご用意ください。)

ウェスなどの布切れ(汚れたものはお避けください)に塗料適量を染み込ませ、布の塗料が染み込んだ部分を木目に沿ってなじませる様に、塗料を塗りこんでください。木目に逆らった塗り方をしますと、塗料が十分にドアに浸透しなかったり、塗りムラの原因となる事があります。

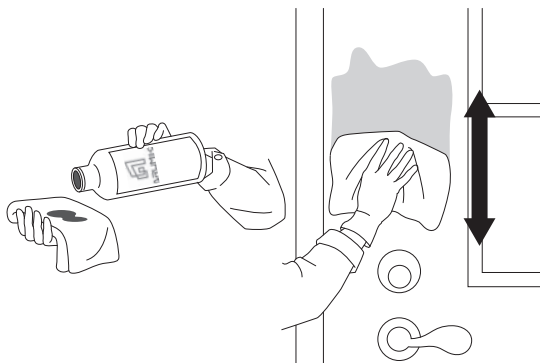

又、塗料を過剰に塗りすぎると乾燥後に表面材のヒビ割れ、はく離の原因になります。余分な塗料はしっかりと拭き取って下さい。刷毛塗りの場合は特に塗布量が多くなる為ご注意ください。

塗料を塗る回数は目安としては3～4ヶ月に一回塗る事を基本として頂き、特に西向き、南向きや直射日光、風雨にさらされやすい場所に設置したドアは状況を見て回数を増やしてください。また、室内側に塗料を塗った場合は乾燥するまでの間、においが残る場合がございますので換気を十分に行ってください。



最初は目立たない部分に試し塗りをしながら、ドアの色が濃くなりすぎないように、薄く伸ばすようにお塗りください。

#### ※塗料について



付属の『ガードラックLX』(チークドア用)以外の塗料は使用しないでください。

又、パインドアには造膜系の塗料を使用しないでください。パインドアの塗装・メンテナンスにつきましては施工店までご相談ください。

木製玄関ドアの  
表面塗装の方法



メンテナンス不備による表面の剥離、ひび割れ等の場合は保証対象外となりますのでご注意ください。

## [Tc-3 ドア 全シリーズ]

### 錠前・鍵に関するお手入れ

#### 合鍵について

合鍵（追加キー）は必ずARUMIK純正品をご使用ください。ご注文は6ページの専用注文書に必要事項をご記入のうえFAX又はご郵送ください。

#### 鍵を紛失された時

下記サポート係まで御相談ください。



**鍵の紛失やそれに伴う事故に関しては、弊社はいかなる責任も負いかねますのでご了承ください。**

#### 鍵が入りにくい、回りにくい時

ARUMIK指定の純正鍵穴専用潤滑剤「チービー」を鍵（オーナーキー）に少しのせ、鍵穴に数回抜き差ししてご使用ください。（米粒の半分程度が適量です。）

※チービー使用後は、多少鍵に潤滑剤が残るため手や衣服を汚す場合がございますのでご注意ください。

※指定の潤滑剤以外は絶対に使用しないでください。使用した時点よりARUMIK錠前保証の対象外となります。

※市販の潤滑剤も故障の原因となりますので絶対ご使用にならないでください。

※チービーを使用しても症状が改善しない場合は施工店または弊社までご連絡ください。

#### 着脱式サムターン（補助錠側のみ）

補助錠は、サムターンまわし防止のため着脱式となっております。必要に応じてご利用ください。

##### ■取り外す場合

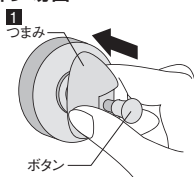

**1**  
鎌式デッドボルトが収納された状態で、つまみ部分のみをドア側に押し込みます。（この際ボタンには触れないでください）

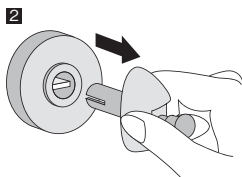

**2**  
つまみ部分を押し込んだ状態のまま、ボタンと一緒に引き出します。

##### ■取り付ける場合

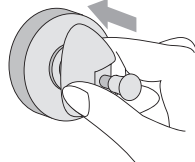

鎌式デッドボルトが収納された状態でつまみをタテ向きで取り付けてください。

#### ハンドルなど金属部のクリーニング方法

- ①汚れは柔らかい布などで、から拭き程度にしてください。
- ②強い汚れは中性洗剤を使い、水拭きした後、必ずから拭きしてください。
- ③変色、腐食の恐れがあるため、シンナー、ベンジンなどの有機溶剤や、酸、アルカリ、塩素などの化学薬品は使用しないでください。

#### オプション（価格は消費税別、送料別途）

合 鍵	純正鍵穴専用潤滑剤「チービー」	着脱サムターンのつまみ
 4,000円/本	 1,000円/本	 4,000円/個 （補助錠のみ）

株式会社ジェネラルハードウェア サポート係

TEL:03-3502-1271 FAX:03-3502-1275 〒105-0004 東京都港区新橋2-5-2 堀ビル5階

## [Tc-3 ドア 全シリーズ]

### 扉の建て付けの調整

扉の吊り込み後やメンテナンス時、建て付け調整が必要な場合は、以下の手順に従って調整丁番の設定を行ってください。



- 調整丁番のダイヤルを動かす場合は扉の下部にくさびやジャッキなどを入れて、扉の加重を軽減してください。(ダイヤル等の破損の原因になります)
- 取り外したネジの紛失にご注意ください。紛失したままご使用されると、扉の破損や重大事故になる場合がありますので必ずジェネラルハードウェアサポート係にご相談ください。又、設定後は確実に各ネジを締め付けてください。

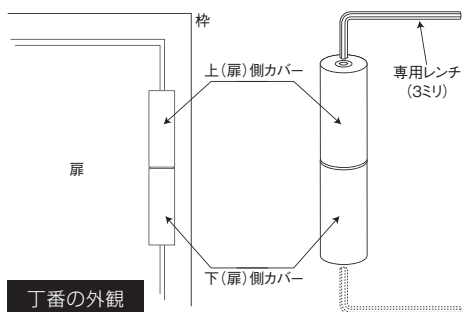

1

上下それぞれのカバーを付属の専用レンチでネジを外し、上カバーは上へ、下カバーは下へ抜き取り外します。

調整丁番型番

GH-HORI Digital Hinge

#GH-182-BP-RH (右勝手用)

#GH-182-BP-LH (左勝手用)

2

扉の建て付け状態を確認し、設定値を定めます。

- 上下の戸隙 (出荷時より上へ2ミリ、下へ2ミリ)
- 枠扉の前後位置 (出荷時より前へ2ミリ、奥へ2ミリ)
- 左右の戸隙 (出荷時より左へ2ミリ、右へ2ミリ)

3

扉を少し開けた状態で、下部にくさびなどを入れ、丁番にかかる加重を軽減してください。

4

扉の高さ調整を行います。

- AネジとBネジを専用レンチで外します。
- Aダイヤルの外周穴に六角レンチを差し込み回転させ、扉を所定の位置に移動します。

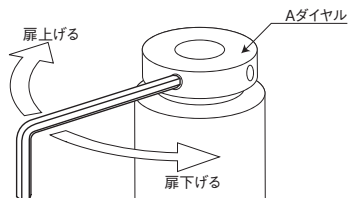
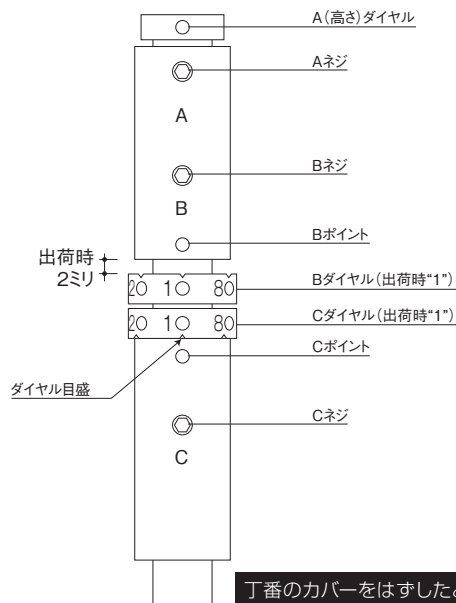

## 5

水平方向の調整を行います。  
調整丁番は「デジタルヒンジ」BとCのダイヤルを設定することにより、位置の移動を行います。  
次の①、②の設定を行ってください。

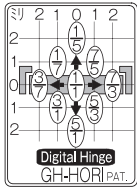

※簡易マトリックスが扉側ヒンジに表示しています。  
※移動寸法は扉の重量や丁番の取り付け等により異なる場合があります。

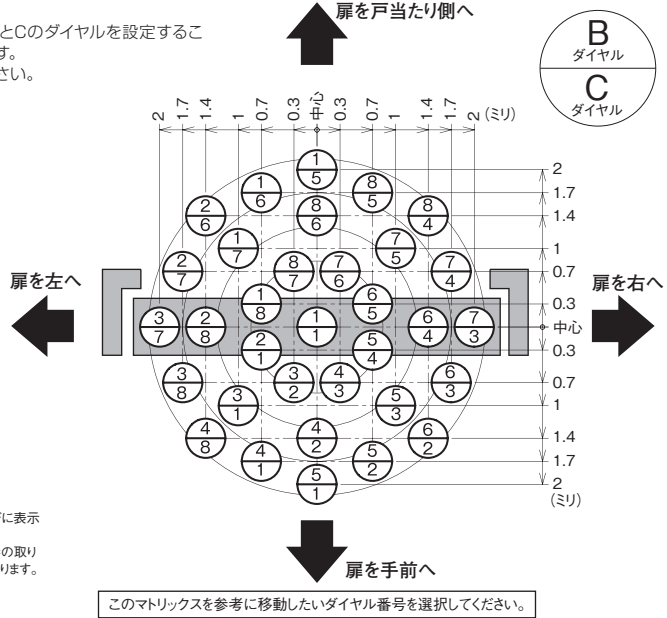

### ①Bダイヤル設定のしかた

- ・Bネジを外します。
- ・Bダイヤルの外周穴に専用レンチを差し込み、選択したBダイヤル目盛りをBポイントに合わせ、Bネジを元の位置に取り付けます。

### ②Cダイヤル設定のしかた

- ・Cネジを外します。
- ・Cダイヤルの外周穴に専用レンチを差し込み、選択したCダイヤル目盛りをCポイントに合わせ、Cネジを元の位置に取り付けます。

## 6

③のくさびを外し、扉の開閉を試してみて、必要に応じて③～⑤を繰り返してください。

## 7

①で外した上下のカバーを元に戻してください。

## 8

専用レンチは、ユーザーマニュアルと共にお施主様に必ずお渡しください。

キムラ木製断熱型  
玄関ドア丁番調整方法



株式会社ジェネラルハードウェア・サポート係 東京都港区新橋2-5-2 堀ビル5階  
TEL: 03-3502-1271 FAX: 03-3502-1275

# ARUMIK合鍵等のご依頼に関して

## ARUMIKオプション品 専用注文書

ARUMIKオプション品は株式会社ジェネラルハードウェアが代行してお引き受けいたします。  
本書は受領後3年間株式会社ジェネラルハードウェアにて保管されます。  
安全上複製キーのご依頼は原則として建物の所有者様に限定させていただいております。  
また、鍵の納入先は建物の住所に限定させていただいております。  
※ご注文にあたってはデータベース照合の上承りますので、お時間を頂きます事をご了承下さい。

ARUMIK合鍵等のご依頼は本書にご記入のうえ下記へFAX又はご郵送ください。

### FAX 03-3502-1275

#### ご依頼者

ふりがな  
お名前



※印は鮮明に願います

ご依頼日 年 月 日

電話番号

ご住所 〒 -

FAX番号

下記の理由によりキーを注文いたします。

尚、注文者である私は当該注文の建物等の所有者であることを誓約いたします。

#### 記

1, 建物の所在地（住所）

都道  
府県

2, 錠の使用開始日  
（保証書の日付）

3, 今回注文の理由

本数不足のため  紛失のため  破損のため

4, ご依頼品

複製キー (¥4,000円/本) (税別) 計 本

キー番号と本数

① 

--	--	--	--	--	--	--	--

 本

② 

--	--	--	--	--	--	--	--

 本

鍵穴専用潤滑剤 チービー (¥1,000/個) (税別) 計 個

サムターン ツマミ (¥4,000/個) (税別) 計 個

特にご要望がございましたらお書きください。

送料等 (税別)	送付方法 料金代引き宅配便 納期:別途お問合わせ下さい。					
	発送エリア	関東	信越 東海 北陸	東北 関西 中国	四国	北海道 九州
	配送料 (代引手数料含む)	¥900	¥1,000	¥1,150	¥1,350	¥1,450

【オプション品ご注文先】 株式会社ジェネラルハードウェアサポート係  
〒105-0004 東京都港区新橋2-5-2 堀ビル5階  
TEL:03-3502-1271 FAX:03-3502-1275



## [Tc-3 ドア 全シリーズ]

### ドア表面の色がうすくなってきた

月日が経ちますと塗料メンテナンスの有無により木の美しさに大きな差が出てきますので、3～4ヶ月に1度定期的に塗料を塗ってください。特にドア下部は雨水のはね返りや紫外線により傷みやすくなります。

※メンテナンス不備による表面の剥離、ひび割れ等の場合は保証対象外となりますのでご注意ください。チーク・パインドアにはメンテナンス用として、ドア木部のカビや腐れ等の劣化を防ぐ木材保護塗料が付属しております。P2の「定期的なお手入れ」をご参照の上、必ずご使用ください。

## ヴィージェイドア

### 上部(下部)がこすっている

#### ドアの上部がこする場合

ドアの上中下の丁番を反時計回りに回すとドアが下がります。

1. 上の丁番上部の穴に付属の六角レンチを差し込み、反時計回りに回してください。
2. その後、中、下の順に丁番を同じ様に回し、ドアの下がこすらない程度に下げてください。
3. 最後に上中下の丁番が、同じ荷重になる様にしてください。上中下の丁番を下げた後に下の丁番を時計回りに回し、抵抗がかかるまで回してください。

※時計回り、反時計回りは、丁番を上から見た場合に六角レンチを回す方向を指します。

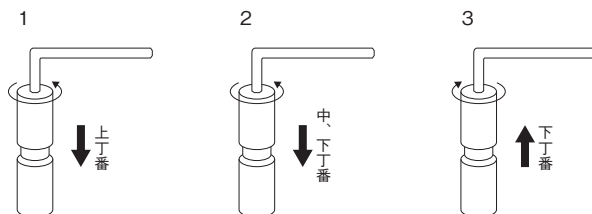

#### ▽ご注意

丁番上部の調整穴キャップをはずしてから左記の操作を行ってください。(付属の5mmの六角レンチを入れて反時計回りに回すとキャップが外れます)

#### ドアの下部がこする場合

ドアの上中下の丁番を時計回りに回すとドアが上がります。

1. 上の丁番上部の穴に、付属の六角レンチを差し込み、時計回りに回してください。
2. その後、中、下の丁番を同じように回し、ドアの上がこすらない程度に上げててください。
3. 最後に上中下の丁番が、同じ荷重になる様にしてください。

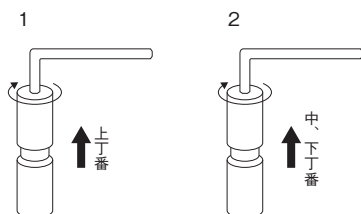

#### ▽ご注意

丁番上部の調整穴キャップをはずしてから左記の操作を行ってください。(付属の5mmの六角レンチを入れて反時計回りに回すとキャップが外れます)

六角レンチを回す際は一度にあまり多く回さずに少しずつ回し、ドアの開閉をしながら丁番の調整を行ってください。

## [Tc-3 ドア 全シリーズ]

### 鍵がかかりにくい

ドアが完全に閉まっていない可能性があります。ハンドル側のラッチ（つめ）が完全に受け口に納まっているかお確かめください。（ラッチが受け口に納まると、カチッと音がします）ラッチが受け口に納まっていない場合はドアを再度閉めなおしてみてください。

ドアが完全に閉まらない原因として：

（ドアの閉まるスピードが遅い場合→各部位の調整方法（11ページ）を参照）  
（ドア上部、下部がこすっている場合→各部位の調整方法（7ページ）を参照）

丁番、下枠、パッキンの裏にゴミ、埃がたまっている場合→清掃してゴミを取り除く。

上記処置方法で症状が改善されない場合には施工店または弊社までご連絡ください。

### ハンドルががたつく

固定ネジがきちんと閉まっているかご確認ください。ネジが緩んでいる場合は一度ハンドルをぬきとり、がたつきがなくなるまでハンドルを押し込んでから六角レンチで固定ネジを締めてください。がたつきが解消しない場合は、ハンドル及び丸座を外し、下座用ネジを締めなおしてください。

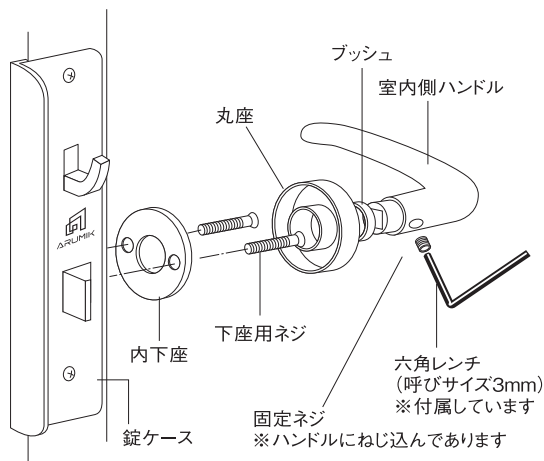

玄関ドアハンドルの  
ガタつき調整方法



室内側 図はLH(左勝手)



ネジが緩んだまま使用し続けるとハンドル及び周辺の金物を破損する恐れがあります。

## ヴィージェイドア

### カラードア

#### 日常のお手入れ

月に1~2度程度拭き掃除の際に、柔らかい布で拭いてください。汚れに応じて乾拭き、もしくは水拭き程度のお手入れを実施してください。落ちにくい汚れは家庭用の中性洗剤を水で薄めてお使いください。洗剤が木部分に残らないように最後に十分にふきとってください。



**濃い中性洗剤、シンナー、ベンジン、研磨剤は使用しないでください。**

#### 定期的なお手入れ（再塗装の目安）

塗装の劣化は徐々に進行しますが、地域や設置条件（直射日光等）により程度は異なります。再塗装の時期はドアの当初の色からの色あせの進み具合によりご判断ください。ドアの木質保護のために、色あせが著しくなる前に再塗装を行ってください。色あせが著しい場合は、専門の塗装業者にご相談される事をお薦めします。

#### 金具部分のお手入れ

鍵穴には3ヶ月に1度潤滑剤（パウダースプレー）を、丁番、ラッチ部には潤滑油（シリコン系スプレーのもの）をさしてください。丁番、ハンドル等の取付け金具は数ヶ月に1回程度、ネジの緩みをチェックしてください。

※Tc-3ドアの鍵穴には必ず専用潤滑剤「チービー」をご使用ください。

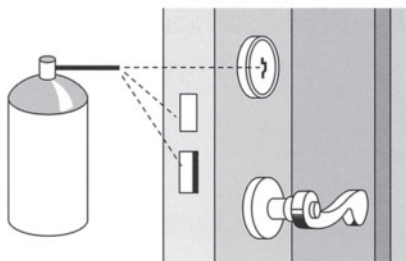

#### その他

丁番や下枠、パッキンの裏に砂やゴミ、埃がたまっていたら必ず清掃してください。

※ドアの開閉不良につながり、故障の原因となります。

## ハンドルががたつく

ハンドル固定ネジがきちんと閉まっているかご確認ください。

ネジが緩んでいる場合はドライバーで締めてください。

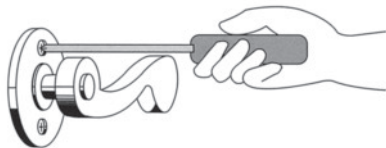

**ネジが緩んだまま使用し続けるとハンドル及び周辺の金物を破損する恐れがあります。又、極端にネジをきつく締めすぎないでください。**

## ヴィージェイドア

### 本体と枠がこすれる場合

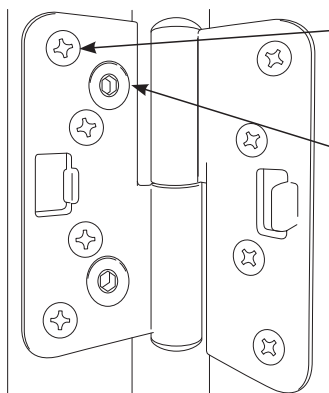

● 丁番固定ネジ (4箇所) を一つずつ緩めます。  
ネジは少しずつ緩めてください。

※ 丁番固定ネジがトルクス (星形) の場合はトルクスレンチ T-25 (付属) を使用してください。

● 丁番調整穴 (2箇所) に六角レンチ 4mm を入れて回します。

→ 時計回りに回すと、ドアが吊元から離れます

→ 反時計回りに回すと、ドアが吊元にひきよせられます  
(出荷時は吊元側に引きよせられた状態です)

● 丁番調整が終わった後に固定ネジ (4箇所) を再び締めなおしてください。

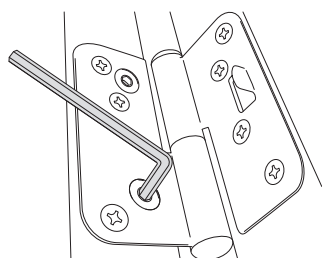

※ ドアの症状に応じて調整の必要な丁番 (上・中・下) を決めてください。

例：右吊りのドアの上が左に傾いている場合は上の丁番を吊元にひきよせます。

### 鍵がかかりにくい

ラッチ受けはマイナスドライバー (小) にて前後に操作可能です。

鍵やラッチがかかりにくい場合や、ドアの閉まりを強くしたい場合に便利です。

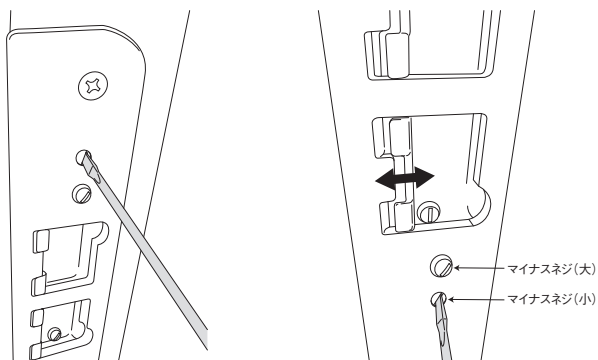

ラッチ受け板固定用マイナスネジ (小) を回し、ラッチ受け板を前後に動かし調整してください。※ マイナスネジ (大) は使用しません。

## 全ドア共通

### 玄関ドア開閉速度の調整

- 調整は、第1速度、第2速度、第3速度（ラッチングアクション）の順に行ってください。
- 第3速度（ラッチングアクション）は、ドア閉鎖位置手前2° 付近まで来た時点で素早く閉める機能です。

第3速度調整弁

第2速度調整弁

第1速度調整弁

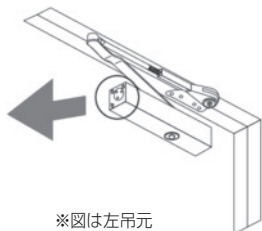

※図は左吊元

【調整方法】

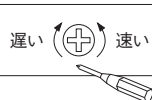

ドア開閉  
速度の  
調整方法



- 強風時、視界が暗い時には作業は極力避けてください。
- 調整がうまく出来ない場合は施工店または弊社までご相談ください。

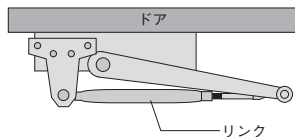
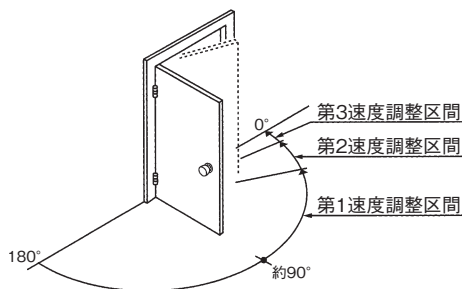

ドア本体とリンクが平行

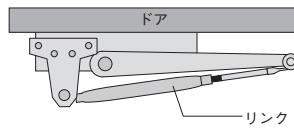

リンクを伸ばしてドア本体に寄せる



- 第3速度は、ドアを素早く閉める機能ですので、第2速度より遅くすることは出来ません。
- 調整弁はゆるめすぎないように注意してください。ゆるめすぎると弁が抜け油が漏れます。

### 玄関ドアストップ角度の調整

- ドアをストップさせる角度まで開き、ストップ用締め付けボルトをクローザー調整器できつく締め付けてください。
- ドアを振りながら締め付けると効果的です。

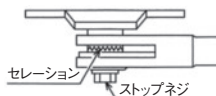
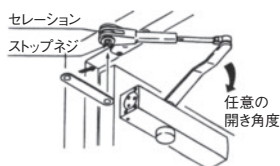

玄関ドアの  
ストップ角度の  
調整方法



## 付属品

### Tc-3ドア 全シリーズ

- オーナーキー5本
- 塗料  
チークドア/ガードラックLX ブラウン  
パインドア/ガードラックLX ナチュラル
- 六角レンチ3mm
- クローザー調整器

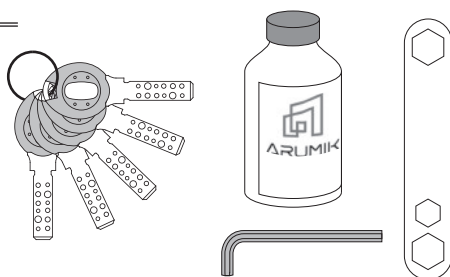

### ヴィージェイドア

- マスターキー5本
- 補修液
- 六角レンチ4mm/5mm
- トルクスレンチT-25
- クローザー調整器

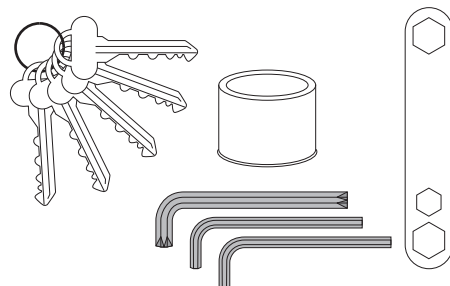

## 塗料類について

ガードラックLX、補修液をご希望の際は以下のサイトからお求めください。

こちらで提供中  
**amazon**

木製玄関ドア オイル ガードラック



## 品質保証およびアフターサービス

- (1) 本製品には保証書が添付されております。ご確認ください。保証書は再発行いたしませんので紛失しないようご注意ください。
- (2) アフターサービスについては、施工店、最寄の弊社営業所または本社までお問い合わせください。
- (3) 木製断熱型玄関ドアは本ユーザーズマニュアルの取り扱い方法、メンテナンス手順を遵守し、通常の使用方法により生じた製品不良、クレームに付きましては下記の内容にて保証が適用されます。万が一製品不良発生時には施工店または弊社までお問い合わせください。

## 保証期間及び内容

### 10年保証

- ① ドア本体の反り4mm以上

### 5年保証

- ① ガラス内部の結露（ドア本体及びガラス表面は除く）
- ② バックインの劣化

### 3年保証

- ① ドア表面の剥離（線状の軽微な割れは除く）

### 2年保証

- ① ドアクローザー他、金具の故障

### 対応

- ① 不良品の無償修繕
- ② 不良品の交換（代替品の無償提供）

弊社もしくは弊社がアフターサービスを委託している業者が対応いたします。

保証期間は弊社製品出荷日から起算するものとします。

## 免責事項

- ① 組立て・加工・施工・管理・メンテナンスなどの不備に起因する不具合
- ② 弊社純正部材に定める付属部材を使用しなかった場合および弊社の製品以外の部材による不具合
- ③ 表示された商品性能以上の性能を必要とする場所に取付けられた場合の不具合
- ④ 商品または商品の経年変化や経年劣化またはこれらに伴う錆・カビ等その他類似の不具合
- ⑤ 自然現象や住環境に起因する結露等の不具合（但し、ガラス内部の結露は除く）
- ⑥ 海岸地域での使用や環境が特に悪い地域または場所での腐食および不具合（塩害による腐食や大気中の排気ガス・アンモニア・亜硫酸ガス・砂塵・各種金属粉・煤煙などによる損傷や故障）
- ⑦ 天災その他の不可抗力。（暴風、豪雨、洪水、津波、高潮、地震、地盤沈下、落雷、火災、その他予期できない自然、周辺環境の変化により性能を超える事態が発生した場合の不具合）
- ⑧ 引渡後の使用上の操作の誤り、整備不良または適切な維持管理を行わなかった事による不具合
- ⑨ 不具合を放置する事によって生じた拡大被害
- ⑩ お客様自身の組立て、取付、本マニュアルによらない修理、改造（必要部品の取り外しを含む）に起因する不具合
- ⑪ 本来の使用目的以外の用途に使用された場合の不具合または使用目的と異なる使用方法による場合の不具合
- ⑫ 犯罪などの不法行為に起因する破壊・損傷などによる不具合
- ⑬ 設計時実用化されていた技術では予測する事が不可能な現象による不具合
- ⑭ 仕上げの損傷について、引渡し時においてご承認いただいたもの、または引渡し時に申し出のなかったもの
- ⑮ 注文者または買主および第三者の故意、過失に起因するもの

## 『有償扱い』について

上記の免責事項に当てはまる場合及び保証期間を経過している場合は原則として『有償扱い』となります。有償扱いの不具合の中でも、お施主様が容易に解決できるケースも有り得ますので、あらかじめ施工店もしくは弊社までご相談ください。

## 本 社

〒060-8576 札幌市東区北6条東4丁目1番地7  
TEL(011)721-4311 FAX(011)742-4714

## 旭川営業所

〒079-8442 旭川市流通団地2条5丁目31番地2  
TEL(0166)47-0301 FAX(0166)47-0490

## 釧路営業所

〒084-0913 釧路市星ヶ浦南1丁目3番地45  
TEL(0154)52-1455 FAX(0154)52-1458

## 帯広営業所

〒082-0005 河西郡芽室町東芽室基線3番地22  
TEL(0155)62-0160 FAX(0155)62-0199

## 函館営業所

〒041-0824 函館市西桔梗町589番地44  
TEL(0138)49-5331 FAX(0138)49-5734

## 仙台営業所

〒983-0043 宮城県仙台市宮城野区萩野町3丁目8  
番地19 京急仙台プラザ109号室  
TEL(022)782-1301 FAX(022)782-1306

## 郡山営業所

〒963-0547 福島県郡山市喜久田町卸1丁目98番地1  
TEL(024)963-2066 FAX(024)963-2067

## 関東営業所

〒331-0821 埼玉県さいたま市北区別所町64番地11  
TEL(048)666-0731 FAX(048)666-0866

## 東京営業所

〒166-0015 東京都杉並区成田東5丁目39-10  
田中ビル3F  
TEL(03)5347-8266 FAX(03)5347-8267

## 神奈川営業所

〒251-0052 神奈川県藤沢市藤沢520-6  
カーニープレイス藤沢5階C号室  
TEL(0466)55-5101 FAX(0466)55-5102

## 松本営業所

〒399-0005 長野県松本市野溝木工1丁目8-17  
TEL(0263)28-4600 FAX(0263)28-4555

## 名古屋営業所

〒465-0003 愛知県名古屋市長区延珠町503番地  
ランブル延珠2F 201号室  
TEL(052)799-8030 FAX(052)799-8031

## 大阪営業所

〒542-0081 大阪府大阪市中央区南船場1丁目11番9号  
長堀安田ビル2F 202号  
TEL(06)6266-0377 FAX(06)6266-0378

## 福岡営業所

〒811-0212 福岡県福岡市東区美和台3丁目4番3号  
マリオンローズ1 A店舗  
TEL(092)710-8258 FAX(092)710-8569



www.kimuranet.jp