

2023.04 版

ZEON

ゼオンサイディング®

長寿命の樹脂製外装材



日本の過酷な気候風土から住まいを守る、
塩化ビニル樹脂製外装材ゼオンサイディング®
北米の樹脂サイディング規格にも適合しています。



『ゼオンサイディング®』の特長

塩ビサイディング材はアメリカ、カナダで50年以上の歴史を持ち、現在サイディング材のシェアとしてはアメリカでは40%、カナダでは60%を占めており、その量は金属サイディング材の約6倍にも達しております。塩ビサイディング材は北米と同様に自然環境の変化が激しい日本の家屋にも最適な外装材といえるでしょう。

■ゼオンサイディング®の物性値

物性	米国規格 ASTM 3679	カナダ規格 CGSB41-GP-24Ma	ゼオンサイディング® (ロイヤル) ※1
厚み (mm)	0.9以上	1.02以上	1.1以上
衝撃強さ (J/m) 23℃	7,730以上	8,880以上	15,000以上
衝撃強さ (J/m) 0℃	—	6,660以上	10,210以上
低温柔軟性 (%) ※2	—	80以上	90以上
熱収縮率 (%) ※3	3.0以下	3.0以下	0.99以下

※1:当社研究所による実測値であり規格値ではありません。
 ※2:0℃×1hr調整後のサンプルの曲げテストで、亀裂の生じないものを合格とする。
 ※3:ウォーターバスまたはギャーオープンで82℃×30分加熱し、常温まで放冷する。
 (本表中の物性値は標準値であり、保証値ではありません。)



1. 優れた耐久性

- 本製品の主原料には塩化ビニル樹脂を使用しております。
- 塩化ビニル樹脂は撥水性を有しており、水や湿気をほとんど吸いません。
- 冬季の凍結によるひび割れはほとんどありません。
- 塩害(潮風)、酸性雨、火山灰による錆や腐食がありません。
- やわらかい材料を添加することで、衝撃や雪圧による凹みやクラックが発生しにくくなっています。
- 風による剥がれ対策として、本体上部を折り曲げ加工した形状のグレードも用意しております。
- 経時による大幅な変色や、ひび割れへの対策として耐候性を重視した配合としています。
- 塩化ビニル樹脂は自己消火性を有します。したがって、ゼオンサイディング®は火元が無くなれば燃え続けることはありません。
- 本製品を用いた防火認定構造を各種取得しております。詳しくは当社までお問合せください。
- 当社では均等に陽が当たる同一面での部分変色につきまして業界初の30年保証を行っております。30年保証については条件がございますので、詳しくは当社までお問合せください。

2. オープンジョイント工法で施工が簡単

- 裏打ち材が無いので、重ね施工ができます。また、シーリングの必要がありません。
- オープンジョイント工法なので裏面の放湿性が良好であり、胴縁下地を必要としません。
- 新築、リフォームともに、胴縁下地を使用せず下地材、既存壁にそれぞれ直接施工することができます。したがって、開口部廻りもスッキリした外観に仕上げられます。
- オープンジョイント工法をとることで外装材の内外に圧力差が発生しないため、雨水の浸入が抑えられます。
- 軽量なので施工が楽です。

3. 美しい外観

- カラフルで美しい外観が得られます。
- 塗装では表現できない、立体感のある外観が得られます。
- 木目模様のデザインにより、木材に近いやさしい仕上がりになります。
- ゼオンサイディング®の代表的なシリーズ『ロイヤルよこ張り』、『ロイヤルたて張り』をはじめ、高級感のある『ニューカラースケープ』など目的・用途・色彩にあわせた豊富な品揃えをしております。

4. 手入れが簡単

- 塗装のように剥げることがないため、塗り替えは不要です。
- 軽い汚れは水洗いできます。
- 万一傷がついたり、破損した場合にも、その部分だけ張り替えることができます。

5. 住まいにやさしい

- 軽い外装材ですので、住宅への負担が少なく、住宅の長寿命に寄与します。
また、既存壁の上から施工しても家屋へ過度な負担がかりません。

当カタログは現時点で入手できた資料、情報に基づき作成しておりますが、記載内容については、いかなる保証をなすものではありません。また記載のデータは測定に基づく値であり保証値ではありません。

INDEX

ゼオンサイディング®の特長	3
New Color Scape (ニューカラースケープ)	4-5
施工例 (ニューカラースケープ)	6-7
Royal Yokobari (ロイヤルよこ張り)	8-9
施工例 (ロイヤルよこ張り)	10-11
Royal Tatebari (ロイヤルたて張り)	12-13
施工例マップ	14-15
公共公益施設・民間集合住宅の施工例	16-17
耐久性について	18-20
オープンジョイント工法について	21
防火性能について	22-23
新築納まり例	24-25
リフォーム納まり例	26-27
サイディング本体/役物	28
製品使用例/納まり例	29
関連商品	30
ゼオンサイディング®一覧	31
注意事項	32

会社概要

- 会社の商号:ゼオン化成株式会社
ZEON KASEI co.,Ltd.
- 所在地:本社/東京都千代田区丸の内1-6-2
(新丸の内センタービル) 〒100-0005
建築材料部(営業)
TEL 03(5208)5134 FAX 03(5208)5295
建築材料部(業務)
TEL 03(5208)5120 FAX 03(5208)5195
北海道連絡窓口
札幌市中央区北2条東1-2-10(日宝北2条ビル)
〒060-0032
TEL 011(222)1150 FAX 011(231)6686
- 創業:1981年8月1日
- 資本金:462.55百万円
- 売上高:111.1億円(2022年3月期)
- 社員数:131名(2022年4月1日現在)
- 株主:日本ゼオングループ100%出資

New Color Scape ニューカラースケープ



レッドウッド
RWD4.5T
Canada location



〈トラディショナル型 カラーヴァリエーション〉

『ニューカラースケープ』は、いままでにない落ち着いた濃色と上品な淡色のラインナップで高級感を醸し出します。

標準
在庫品

レッドウッド **濃色**

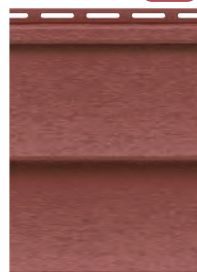

シャムロック **濃色**



ヘリテイジブルー **濃色**



ウェッジウッド **濃色**

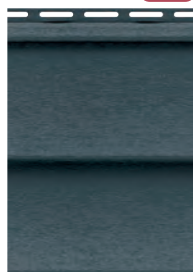

マリンプルー **濃色**

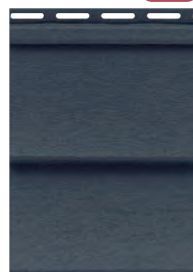

アイアンストーン **濃色**

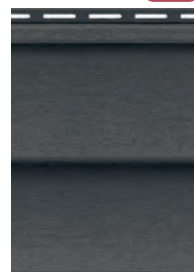

ココア **濃色**



ペブルクレー **淡色**



サンド **淡色**

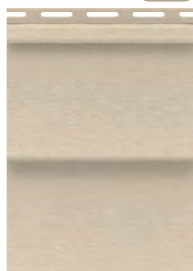

ヴィンテージクリーム **淡色**



	トラディショナル型 (濃色)	トラディショナル型 (淡色)
価格	6,880円/枚 (8,094円/m ²)	6,710円/枚 (7,894円/m ²)
大きさ	長さ 3,660mm 面積 0.85m ² 働き幅 230mm 厚み 1.15mm	
品番	RWD4.5T	

※上記の価格には消費税及び施工費は含まれておりません。

役物は上記10色以外に、「ホワイト」もご用意しております。在庫状況により、受注後納品まで3か月程かかる場合があります。【注意】印刷のため実際の色とは異なります。

ゼオンサイディング®の最高峰。 トップクラスのグレード感と鮮やかな色彩。

トップクラスのグレード感と重厚感あふれる鮮やかな色彩が住まいを引き立てます。

カラーは流行の濃色タイプと定番の淡色タイプ。陽射しに映える美しさが、塗装では不可能な美観を演出します。特に夕陽での輝きは塩化ビニル樹脂とは思えない素晴らしい質感によるたたくまいを醸し出し、住む人の個性までも引き立たせます。

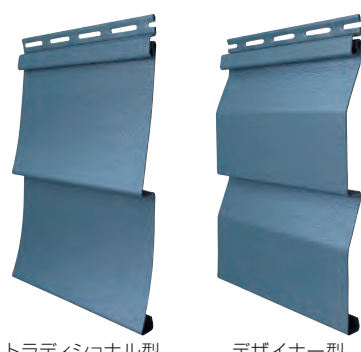

長期の使用における色の変化を考慮して、耐候性に優れたアクリル樹脂をブレンド。従来の濃色タイプと比較して耐候性を改良しました。

お洒落なよろい張りの「トラディショナル型」と、シックなドイツ張りタイプの「デザイナー型」の2タイプ。家のデザインに合わせてお選びいただけます。

横方向はラップ式の重ね張り(写真はトラディショナル型)。スッキリとした外観となります。

<デザイナー型 カラーヴァリエーション>

ドイツ張りタイプの「デザイナー型」は、シックな装いを演出します。

標準
在庫品

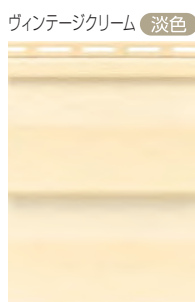
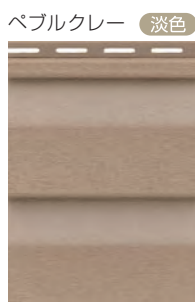
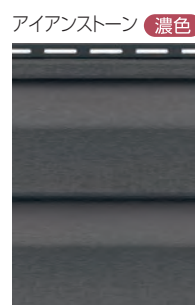
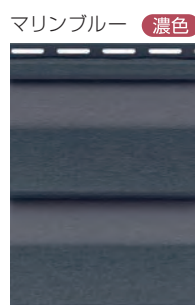
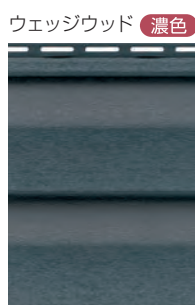
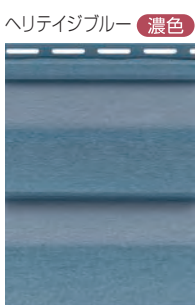

	デザイナー型 (濃色)	デザイナー型 (淡色)
価格	6,880円/枚 (8,094円/m ²)	6,710円/枚 (7,894円/m ²)
大きさ	長さ 3,660mm 面積 0.85m ² 働き幅 230mm 厚み 1.15mm	
品番	RWD4.5D(特注品)	

※上記の価格には消費税及び施工費は含まれておりません。

役物は上記10色以外に、「ホワイト」もご用意しております。在庫状況により、受注後納品まで3か月程かかる場合があります。

【注意】印刷のため実際の色とは異なります。

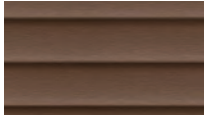

ココア
RWD4.5T



ヘリテイジブルー
RWD4.5T



シャムロック
RWD4.5T





アイアンストーン
RWD4.5T



レッドウッド
RWD4.5T

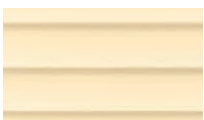

ヴィンテージクリーム
RWD4.5T

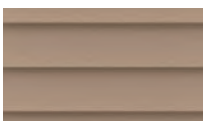

ペブルクレー
RWD4.5T



Royal Yokobari ロイヤルよこ張り

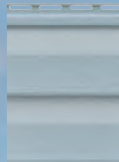

ブルーグレイ
RCD4D
Canada location



〈トラディショナル型 カラーヴァリエーション〉

『ロイヤルよこ張り』は、標準9色を揃えて、多彩なカラーリングが可能です。

標準
在庫品

ウィンテージクリーム

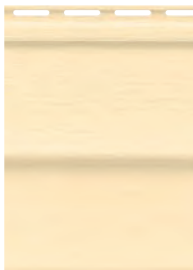

サンド

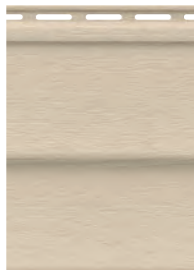

ペブルクレー

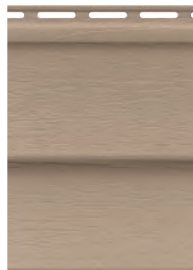

サイプレス

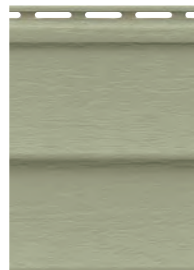

ブルーグレイ



ホワイト

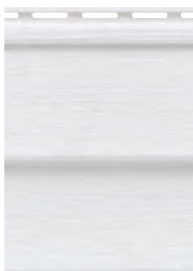

リネン

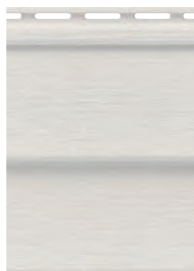

エステートグレイ

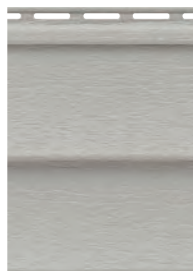

ハーバードスレート

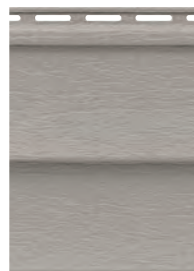

トラディショナル型	
価格	5,500円/枚 (7,143円/m ²)
大きさ	長さ 3,810mm 面積 0.77m ² 働き幅 205mm 厚み 1.10mm
品番	RCD4T

※上記の価格には消費税及び施工費は含まれておりません。

役物は上記9色をご用意しております。在庫状況により、受注後納品まで3か月程かかる場合があります。【注意】印刷のため実際の色とは異なります。

コストパフォーマンスに優れた ゼオンサイディング®の人気シリーズ。

ゼオンサイディング®の代表シリーズ『ロイヤルよこ張り』。

自然環境の厳しい北海道や九州をはじめ、全国での多くの実績が証明するように、塩ビサイディングとして必要な機能を兼ね備えながら、コストパフォーマンスにも優れ、多くのお客様からご好評をいただいております。

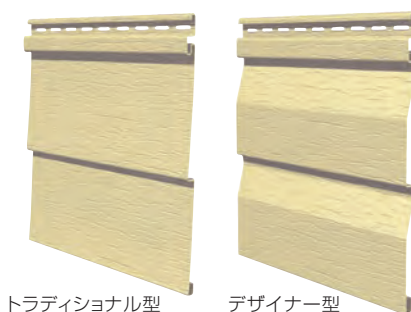

トラディショナル型

デザイナー型



豊富なカラーをそろえた『ロイヤルよこ張り』。製品形状は「トラディショナル型」と「デザイナー型」の2種類を標準在庫とし、全18パターンの多彩なデザインが可能です。また『ロイヤルたて張り』とのコラボレーションも可能です。

お洒落なよこ張りの「トラディショナル型」と、シックなドイツ張りタイプの「デザイナー型」の2タイプ。家のデザインに合わせてお選びいただけます。

風による剥がれ対策としてビス穴上部を折り曲げ加工しています。さらなる風対策が必要な場合は、ウインドロック金具(別売)を併用してください。

〈デザイナー型 カラーヴァリエーション〉

ドイツ張りタイプの「デザイナー型」は、シックな装いを演出します。

標準
在庫品

ヴィンテージクリーム

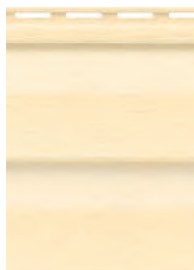

サンド

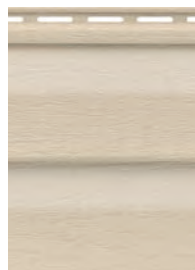

ペブルクレイ

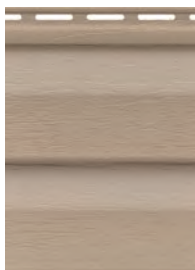

サイプレス

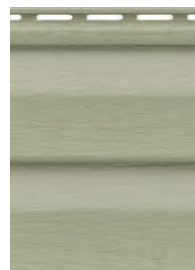

ブルージェイ

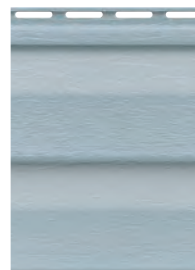

ホホワイト



リネン



エステートグレイ

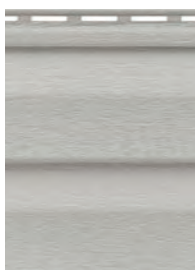

ハーバードスレート

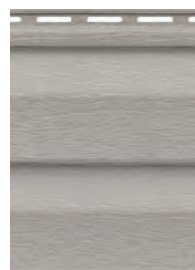

デザイナー型	
価格	5,500円/枚 (7,143円/m ²)
大きさ	長さ 3,810mm 面積 0.77m ² 働き幅 205mm 厚み 1.10mm
品番	RCD4D

※上記の価格には消費税及び施工費は含まれておりません。

役物は上記9色をご用意しております。在庫状況により、受注後納品まで3か月程かかる場合があります。【注意】印刷のため実際の色とは異なります。



ブルーグレイ
RCD4T

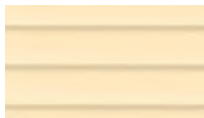

ヴィンテージクリーム
RCD4T

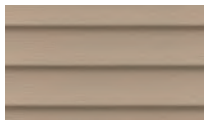

ペブルグレー
RCD4T



エステートグレイ
RCD4T





ホワイト
RCD4T

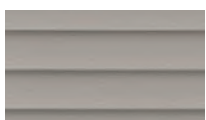

ハーバードスレート
RCD4T

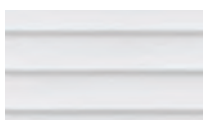

ホワイト
RCD4T

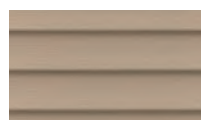

ペブルクレー
RCD4T

Royal Tatebari ロイヤルたて張り

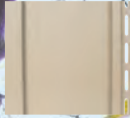

サンド
RWBB
Canada location



施工例

スターリング
RSD5VS



施工例

サンド
RWBB



〈Sタイプ カラーヴァリエーション〉

『ロイヤルよこ張り』とのコラボレーションが可能なカラーバリエーション。

ウィンテージクリーム

サンド

ペブルクレール

スターリング

ホホワイト **新色**

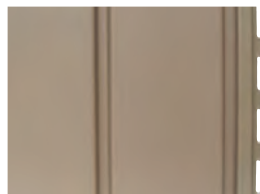

標準
在庫品

役物はSタイプのカラーヴァリエーション以外に「ホホワイト」もご用意しております。在庫状況により、受注後納品まで3か月程かかる場合があります。【注意】印刷のため実際の色とは異なります。

ゼオンサイディング®ならではの柔らかなフォルムのデザインと機能を併せ持った、たて張りサイディング。

全国でご愛用いただいているゼオンサイディング®に、新たに、たて張りサイディングを標準ラインナップ。

『ロイヤルよこ張り』とのコーディネートも思いのまま、

個性的なデザインが演出でき、あなたの家をさらに引き立たせます。

すっきりとした印象の「Sタイプ」と、たて張りの王道「Wタイプ」の2種類のデザインからお選びいただけます。



ヴィンテージクリーム RSD5VS (Sタイプ)

『ロイヤルよこ張り』と部分的な張り分けも可能。個性的でお洒落な外観をコーディネートしませんか？

豊富なカラーを取り揃えた『ロイヤルよこ張り』の中から、3色をたて張りサイディングとしてご用意。もちろん『ロイヤルよこ張り』とのカラーコーディネートも可能です。

ストライプ幅の狭い「Sタイプ」、ワイドな「Wタイプ」もご用意しました。



Sタイプ

ストライプ間隔が均等な「Sタイプ」。ライトグレーの「スターリング色」を新たにラインナップに加えました。



Wタイプ

ストライプ間隔が広い「Wタイプ」。ワイドタイプならではのデザインで、他のサイディングには無いおしゃれな外観になります。

〈Wタイプ カラーヴァリエーション〉

『ロイヤルよこ張り』とのコラボレーションが可能なカラーバリエーション。

ヴィンテージクリーム



サンド



ペブルクレール



標準
在庫品

	Sタイプ	Wタイプ
価格	7,060円/枚 (7,591円/㎡)	4,130円/枚 (7,509円/㎡)
大きさ	長さ 3,660mm 面積 0.93㎡ 働き幅 258mm 厚み 1.10mm	長さ 3,050mm 面積 0.55㎡ 働き幅 180mm 厚み 1.10mm
品番	RSD5VS	RWBB(特注品)

※上記の価格には消費税及び施工費は含まれておりません。

役物はWタイプのカラーヴァリエーション以外に「ホワイト」もご用意しております。在庫状況により、受注後納品まで3か月程かかる場合があります。【注意】印刷のため実際の色とは異なります。

日本全国、北から南までゼオンサイディング®



新潟県 (2010年 5月 施工/リフォーム)

- ニューカラースケープ/ロイヤルよこ張り
- ヘリテージブルー/ウィンテージクリーム
- トラディショナル型



福井県 (2016年 8月 施工/新築)

- ニューカラースケープ ●レッドウッド
- デザイナー型



青森県 (2018年 10月 施工/新築)

- ロイヤルよこ張り ●ホワイト
- トラディショナル型



岡山県 (2020年 3月 施工/新築)

- ニューカラースケープ ●ヘリテージブルー
- トラディショナル型



鳥取県 (2020年 3月 施工/新築)

- ニューカラースケープ
- ペブルクレイ/シャムロック
- トラディショナル型

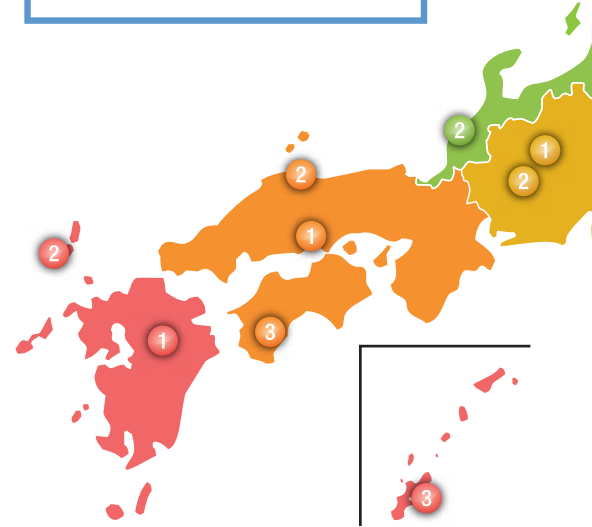

熊本県 (2019年 2月 施工/新築)

- ロイヤルたて張り ●サンド
- Sタイプ



長崎県 (2018年 6月 施工/新築)

- ウインドロック240 (旧シリーズ)
- ウィンテージクリーム/ペブルクレイ
- トラディショナル型



高知県 (2018年 12月 施工/新築)

- ニューカラースケープ ●ナチュラルシダー (旧色)
- デザイナー型



沖縄県 (2018年 2月 施工/新築)

- ニューカラースケープ ●ミッドナイトサーフ (旧特注品)
- トラディショナル型



長野県 (2019年 5月 施工/新築)

- ニューカラースケープ ●グラナイト (旧特注品)
- トラディショナル型



岐阜県 (2016年 8月 施工/新築)

- ロイヤルたて張り
- スターリング ●Sタイプ
- レッドウッド/ヘリテージブルー ●Wタイプ (旧特注品)

の施工例



凡例
 都道府県名 (施工年月)
 ● シリーズ名 ● 色名
 ● 形状

1

北海道 道南 (2019年 3月 施工/新築)
 ● ウインドロック240 (旧シリーズ)
 ● ウィンテージクリーム
 ● トラディショナル型

2

北海道 道北 (2020年 3月 施工/新築)
 ● ロイヤルよこ張り
 ● ホワイト/ハーバードスレート
 ● トラディショナル型

2

秋田県 (2020年 2月 施工/新築)
 ● ウインドロック240 (旧シリーズ) ● ブルーグレー
 ● トラディショナル型

3

岩手県 (2018年 6月 施工/新築)
 ● ロイヤルよこ張り ● エステートグレー
 ● トラディショナル型

3

北海道 道央 (2019年 12月 施工/新築)
 ● ロイヤルたて張り ● サンド
 ● Sタイプ

3

栃木県 (2019年 4月 施工/新築)
 ● ロイヤルよこ張り ● ペブルクレール
 ● トラディショナル型

4

宮城県 (2019年 6月 施工/新築)
 ● ロイヤルよこ張り ● ホワイト
 ● トラディショナル型

5

山形県 (2018年 8月 施工/リフォーム)
 ● ニューカラースケープ ● ヘリテージブルー
 ● トラディショナル型

4

神奈川県 (2019年 7月 施工/リフォーム)
 ● ニューカラースケープ ● ヘリテージブルー
 ● トラディショナル型

5

千葉県 (2018年 7月 施工/新築)
 ● ニューカラースケープ/ロイヤルよこ張り
 ● レッドウッド/ナチュラルシダー (旧色) /ヘリテージブルー/ホワイト
 ● トラディショナル型

6

福島県 (2019年 11月 施工/新築)
 ● ロイヤルよこ張り ● ペブルクレール
 ● トラディショナル型

【注意】印刷のため実際の色とは異なります。

公共公益施設・民間集合住宅の施工例

公共公益施設施工例



北海道 郵便局(リフォーム)
ロイヤルよこ張り RCD4T (サンド)



岩手県 公民館(リフォーム)
ロイヤルよこ張り RCD4T (ホワイト)
ニューカラースケープ* RWD4.5T (ブルーグレイ)



※旧ウインドロック240



静岡県 休憩施設(新築)
ニューカラースケープ* RWD4.5T (ヴァンテージクリーム)



※旧ウインドロック240

新潟県 市営住宅(リフォーム)
ロイヤルよこ張り RCD4T



ヴァンテージクリーム

ホワイト



サンド

ベブルクレ



エステートグレイ



青森県 介護センター(新築)
ニューカラースケープ
RWD4.5T (ラスティックレッド*)



※旧色(後継色:レッドウッド)



民間集合住宅施工例



北海道 民間集合住宅(リフォーム)
旧シリーズ (ペブルクレー系)



北海道 民間集合住宅(リフォーム)
旧シリーズ (サンド系)



九州 民間集合住宅(新築)
ニューカラースケープ* RWD4.5T (サンド)

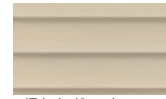

*旧ウインドロック240

北陸
民間集合住宅(リフォーム)
ロイヤルよこ張り
RCD4T (サンド)



北陸
民間集合住宅(リフォーム)
ロイヤルよこ張り
RCD4T (サンド/ペブルクレー)

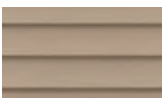
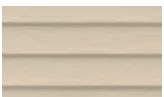

【注意】印刷のため実際の色とは異なります。

ゼオンサイディング®は、住宅の耐久性にも貢献します。

撥水性 水を弾く素材が家を守る、ゼオンサイディング®。

ゼオンサイディング®の材質には塩化ビニル樹脂を使用しています。塩化ビニル樹脂をはじめとする合成樹脂には一般的に撥水性と呼ばれる性質があります。撥水性とは文字通り「水を弾く性質」です。我々が日常的に撥水性を確認する機会としては、新品の傘やレインコートに雨水がつくと水を弾き球状になるのをご覧になったことがあると思います。これと同じ現象がゼオンサイディング®にも起こり、やはり掛かった雨水は球状になり弾かれます。しかし、日常で目にする撥水現象は、薬剤によって後処理された商品であるため、経年変化によって徐々に効果は失われていきます。これに対して、ゼオンサイディング®の場合はサイディング材表面の汚れ等によって球状になる性質

は弱くなりますが、根本的に水を吸う性質がないため、撥水性といわれる性質は失われません。また、窯業系やセメント系などの親水性の材料では、製品のこぐちや裏面から雨水が浸入してしまうなどの毛細管現象による被害が起こり、それを防ぐため必ずシーリング処理を行います。ゼオンサイディング®では毛細管現象が発生しないため、シーリング処理を行う必要が無いのです。

外装材への水滴滴下試験（窯業系サイディングAとゼオンサイディング®B）

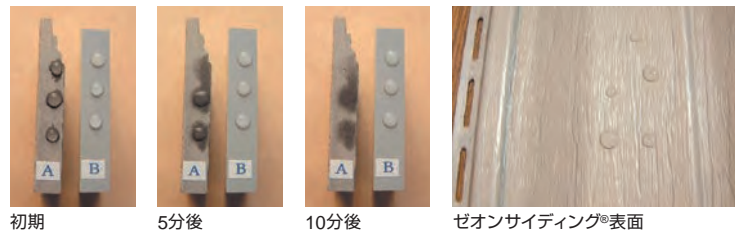

※塩ビ工業・環境協会、プラスチック・サイディング懇話会「長寿命外装材プラスチック・サイディング」p8より抜粋

放湿性 空気の入りが湿気を防ぐ、ゼオンサイディング®。

ゼオンサイディング®はシーリングを使用しませんが、下地となる壁構造が気密であればサイディング内外の気圧差が生じず、よほどの悪環境でない限り雨水が浸入したりすることはありません。またもし万が一水が侵入したとしても、シーリングを使用しないオープンジョイント工法なの

で放湿性がよく、本体下部からの水抜きもあり、サイディングの内部はすぐに乾燥します。したがって、放湿性を損なわないためにもゼオンサイディング®にはシーリング材を使用しないようにしてください。

耐凍結性 凍結してもひび割れしにくい、ゼオンサイディング®。

ゼオンサイディング®は真冬の凍害（材料内部に水分が浸透し、凍結膨張することによるヒビ割れなどの不具合）にも強い材料です。マイナス30℃を想定した実験では、窯業系テストピースは内部に含浸した水分によって亀裂が生じましたがゼオンサイディング®にはそのようなことは見られませんでした。

耐凍結性試験



●ゼオンサイディング®・金属テストピースには変化が見られないが窯業系テストピースには、切り欠き部にひび割れが発生する。 ※当社研究所による実験結果

耐薬品性 薬品に侵されにくい、ゼオンサイディング®。

塩害をはじめ酸性雨や火山灰、散布した農薬や工場からの排煙等、外装材は目には見えない物質によって侵されて

ルカリに対して表面塗装が浮き、さらに塩害では側面から侵入した塩分によって腐食されてしまいました。

いるといっても過言ではありません。こうした汚染に対する性能を見る耐薬品性試験の結果、ゼオンサイディング®は強酸や強アルカリ、もちろん塩害に対しても耐久性に優れた材料であるのに対して、窯業系テストピースは塩害では表面の艶が無くなり強酸では表面が侵されます。金属系テストピースでは強酸や強ア

耐薬品性試験 ゼオンサイディング®には変化が見られない。※当社研究所による実験結果

目に見えない物質	薬品	ゼオンサイディング®		金属系テストピース		窯業系テストピース	
		試験前	試験後	試験前	試験後	試験前	試験後
強酸	硫酸水(10wt%)						
強アルカリ	苛性ソーダ(10wt%)						
塩害	食塩水(20wt%)						

耐衝撃性 弾力があるから、割れにくい、へこまない、ゼオンサイディング®。

ゼオンサイディング®は耐衝撃性改善のために改質剤としてゴム成分を添加しています。落錐試験機を用いた衝撃試験(JIS K 7124-2に準拠)の結果、ゴム成分添加量の少ない塩ビサイディング米国品は加重部を中心に亀裂が発生しテストピース全体が破損しました。これに対し、ゼオンサイディング®は加重部の周囲に亀裂は発生しませんでした。ただし冬場に外気温が低くなると衝撃の加わり方によって割れる場合があります。このことは寒冷地での屋根からの落氷によって破損する可能性があり、時として養生をするの対策も必要です。

電子顕微鏡写真【倍率】●40000:1

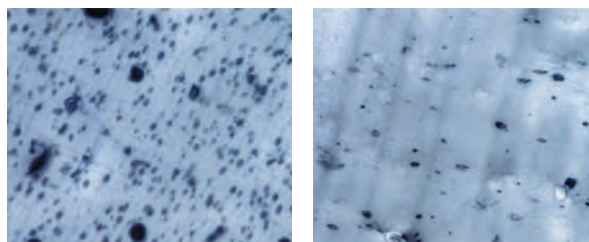

ゼオンサイディング®

塩ビサイディング米国品

●ゼオンサイディング®には、強度を増すためのゴムの粒子(黒い点に見える)がたくさん練り込まれています。

落錐試験後のサンプル比較

※当社研究所による実験結果



ゼオンサイディング®

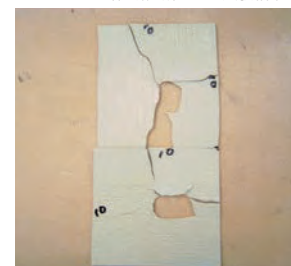

塩ビサイディング米国品

塩ビサイディング米国品との衝撃試験比較【落錐試験】

【試験条件】●ストライカー荷重 8kg ●落下高さ 300mm ●常温23℃

	ゼオンサイディング®(ロイヤル)	塩ビサイディング米国品
亀裂発生エネルギー (J)	33.0	24.6
全吸収エネルギー (J)	6.8	6.3
比エネルギー	4.85	3.90

【試験結果】●比エネルギー=亀裂発生エネルギー/全吸収エネルギー

●比エネルギーが小さいほど脆い材料です。

(亀裂が発生するとすぐ割れてしまいます。)※当社研究所による実測値

耐火・耐熱性

燃えにくく、燃え広がらない、ゼオンサイディング®。

ゼオンサイディング®は、塩化ビニル樹脂ですので自己消火性を有しています。したがって、ゼオンサイディング®は火元があれば燃え続けますが、火元が無くなれば消えてしまい燃え広がることはありません。また、ゼオンサイディング®は熱変形温度及び熱収縮率を考慮し、寒暖の差による製品の熱伸縮を見込んだ上で、ビス穴が長穴になっています。

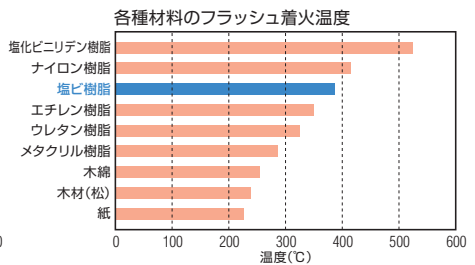
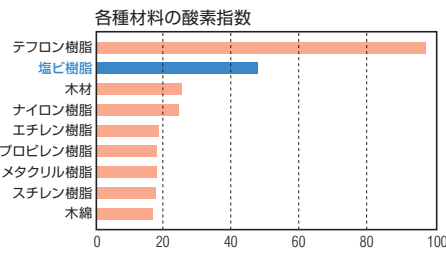
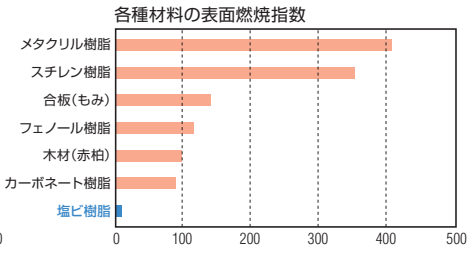
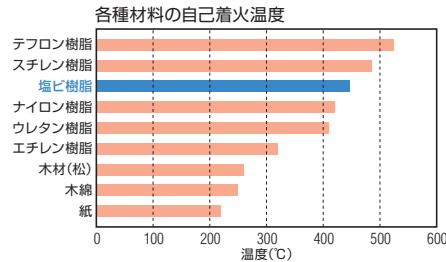

※塩ビ工業・環境協会、樹脂サイディング普及促進委員会「塩ビサイディング技術資料」内「防火性」の項より抜粋

耐風圧性

耐風圧性にも優れたゼオンサイディング®。

住宅を建てる際に、平成12年建設省告示第1454号をベースにした各地域の基準風速 (m/s) を参考に設計する必要があります。一般的に、外装材の施工の際には少なくともその基準風速の安全率2倍以上を考慮した上で建物高さを検討する必要があります。

◎ゼオンサイディング®は「ウインドロック金具」と組み合わせることにより、製品単体に比べ、およそ2倍の風圧に耐えることができます。

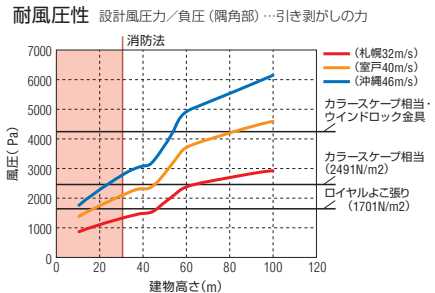

耐候性

四季の気候の変動にも耐える、ゼオンサイディング®。

ゼオンサイディング®に使用している「塩化ビニル樹脂」は、他の合成樹脂と違い「配合」によって様々な用途に合わせた機能を持たせることができます。特に外装用に使用することを目的としたゼオンサイディング®は、経時変化による大幅な変色や、ひび割れを起こさないような配合になっています。

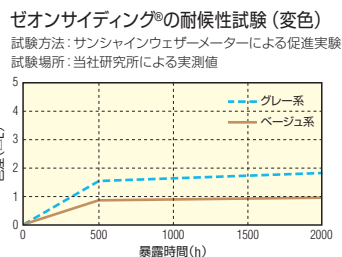

ます。従って夏の強い日差しで大幅に変色したり、部分変色など色ムラが発生しにくくなっています。

施工15年後の製品強度試験結果

材料: 岩手県安比高原で15年間使用実績品

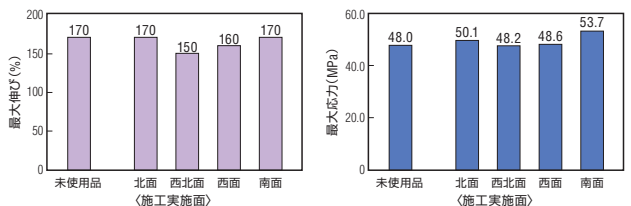

オープンジョイント工法は、メンテナンスに強い。

オープンジョイント工法。

樹脂サイディングは金属系サイディングや窯業系サイディングと異なりオープンジョイント工法が可能です。オープンジョイント工法ではシーリング材を使用せず、ジョイントは重ね張りで施工します。本工法により外装材の内外で気圧差が発生しないため、雨水はほとんど浸入しません。

オープンジョイント工法は、なぜ雨水が入りにくい？

日本家屋の伝統的な外装は、無垢板を横張りにして押縁などで押さえる下見板張りが多く見られました(写真-1)。本工法は、雨仕舞に優れシーリングを使用しない点が最大の利点であるといえます。日本の気候風土に適したこの伝統工法を現代に生かしたのがオープンジョイント工法になります。



●写真-1 日本の気候風土に適した伝統工法「押し縁下見板」

昨今は外装材で雨水の浸入を防ぐ一次防水工法が多く、窓周りやコーナー部の役物周り、フード周りなど、ことごとくシーリング材で隙間を埋める施工を行っています。しかしこの工法では、シーリング材で密閉することにより外装材の内外で気圧の差が発生します。すると、

シーリング材の劣化により亀裂等が発生した際に、気圧の高い外壁側から気圧の低い壁内側に雨水が浸入するという現象を招きます。

それに対し、ゼオンサイディング®のオープンジョイント工法は、シーリング材を使用しないため、すべての役物と本体の間から空気が流入でき、気圧差の発生を防ぎます。壁内外で気圧差が発生しないということは、外壁側から壁内側に雨水が容易に入らない仕組みであるということです。

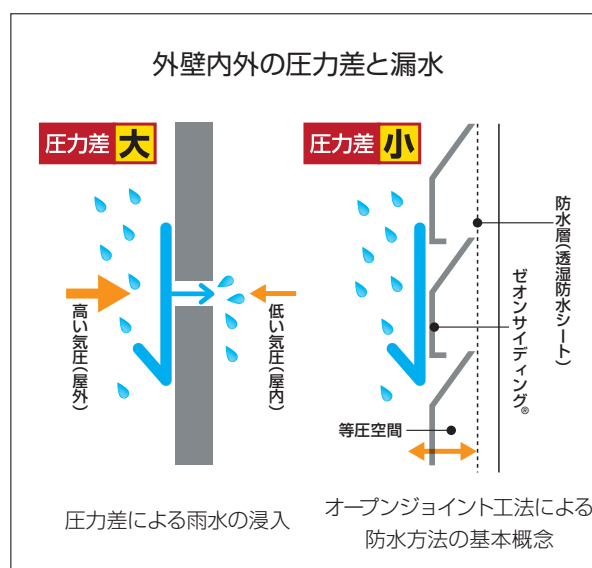

注意 オープンジョイント工法は雨水等が入り難い構造ではありますが、全く入らない訳ではありません。従って施工に際してはサイディングの下地に透湿シートを用いる等、下地での防水処理をしっかりと行ってください。

ゼオンサイディング®は、 防火構造の認定も取得しています。

防火性 防火に関する法規制もクリア。

リフォームはもちろん新築にもゼオンサイディング®。

建築物の外壁は、火災時の延焼を防ぐために建築基準法によって制限を受けます。従って新築時にゼオンサイディング®を使用される場合や、既存の外壁を剥がすなど大幅な改修をする場合は建築確認申請が必要となります。下記の表を参照

して使用できる範囲と構造を確認し、建築主事の許可を得てください。また、軽微なリフォームや地区の条例、消防法などの規制が無い地域においても、建築主事への相談、確認の上、使用することをお願いします。

防火に関する地域区分 (イメージ)

●防火地域 (法61条)

都市機能が集中している地域 (役所、銀行、郵便局、交通ターミナル、オフィス等) で、都市の中心市街地や幹線道路沿いの商業・業務地区等

●その他 (法21条)

無指定地域 (ただし、木造については高さ13m以下、軒高さ9m以下、延べ面積3,000m²以下)

●準防火地域 (法62条)

防火地域周辺の商業・業務地区および居住地区等

●22条区域内 (法22条)

特定行政庁 (市町村に建築主事のいる市長村長、いない場合は都道府県知事) が指定した区域

地域、構造、規模による建築物の構造規制の概要

地域		防火地域		準防火地域		22条地域
構造・規模		階数	延べ面積	階数	延べ面積	延べ面積
外壁の防火性能	耐火構造としなければならないもの 耐火60分	階数が3以上のもの	100m ² を超えるもの	階数が4以上のもの (地階を除く)	1,500m ² を超えるもの	3,000m ² を超えるもの
	耐火構造または準耐火構造としなければならないもの 準耐火45分	階数が2以下で、かつ延べ面積が100m ² 以下のもの		階数が3のもの (地階を除く) ※	500m ² を超え1,500m ² 以下のもの	・階数が3以上の共同住宅 ・2階の合計延べ面積が300m ² を超える共同住宅
	防火構造でよいものまたは防火構造としなければならないもの (木造建築物) 防火30分	原則禁止 (延べ面積が50m ² 以下の平屋の付属建築物で、外壁および軒裏が防火構造のもの等を除く)		階数が2 (地階を除く) で、延べ面積が500m ² 以下のもの (外壁および軒裏で延焼のおそれのある部分は防火構造としなければならない)		・延べ面積が3,000m ² 以下のもの ・1、2階の合計延べ面積が200m ² を超える共同住宅および延べ面積が1,000m ² を超える共同住宅
	準防火構造 (土塗壁その他の構造) でよいもの 防火20分					・延べ面積が1,000m ² 以下のもの

※外壁の開口部の構造、面積、主要構造部の防火構造などについての技術基準に適合する木造を含む

ゼオンサイディング®が取得している防火構造の認定マップ

認定の種別		断熱材なし	充填断熱				外張り断熱		付加断熱				他
木製 軸組造	防火30分	PC030BE-1188	PC030BE-1189	PC030BE-3943(1)	PC030BE-4070(1)	PC030BE-3735(1)	PC030BE-3858(1)	PC030BE-0038	PC030BE-0676	PC030BE-3735(2)	PC030BE-3858(2)		
	防火20分		QP020BE-0032										QP020BE-9113
木製 枠組造	防火30分	PC030BE-0913	PC030BE-0912	PC030BE-2241	PC030BE-2242	PC030BE-0707		PC030BE-0677		PC030BE-0707			
	防火20分												

注) 構造材・下地材・内装材・断熱材等の認定材料および納まり方法等については、弊社Webより防火認定書 (PDF) をダウンロードしてご確認ください。
<http://www.zeonkasei.co.jp/kenzai/siding/sekou.htm>

●不燃ボード下地の納まり図 (準防火地域)

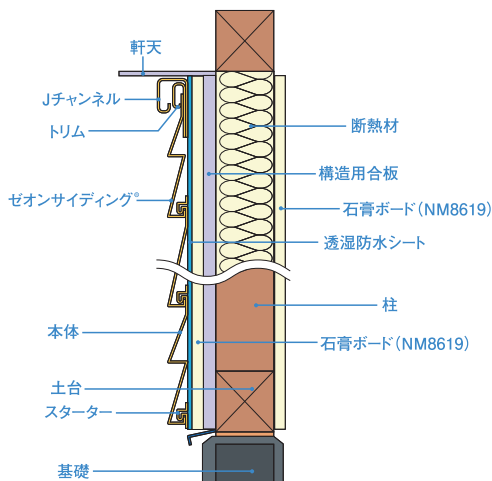

PC030BE-1189

●付加断熱工法の納まり図 (準防火地域)

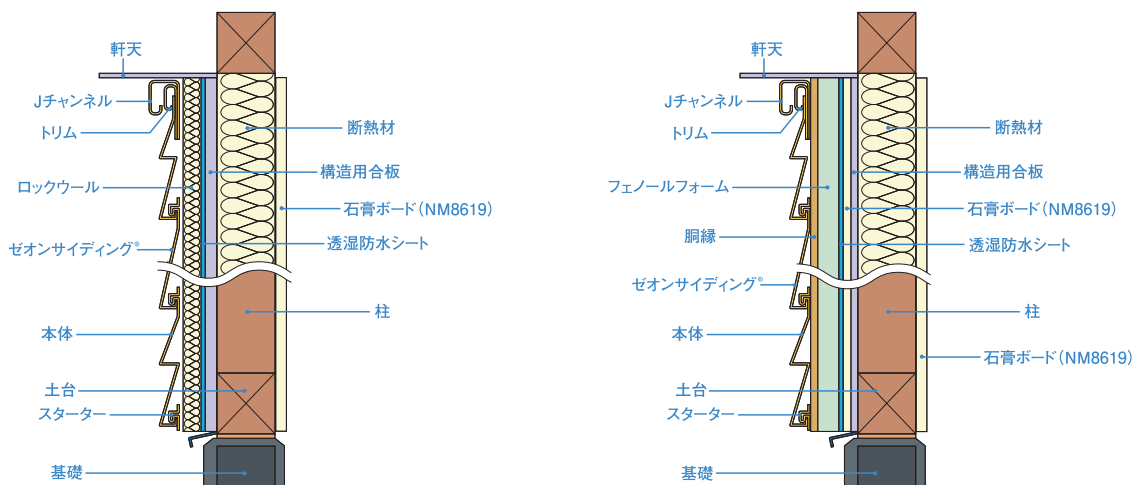

PC030BE-0038

PC030BE-0677

※防火構造認定PC030BE-0038はゼオン化成と旧北海道立北方建築総合研究所の共同開発の工法です。

新築納まり例

ゼオンサイディング®は、新築に採用することができます。現在は下地材との組み合わせで耐力壁20分並びに30分の防火認定を取得しておりますので、防火地域以外のすべての地域に使用することができます。

〈例:木製軸組造PC030BE-1188、防火30分、基本納まり図(断面図)は胴縁を使わない例です。〉

基本納まり図(断面図) ※胴縁を使わない例

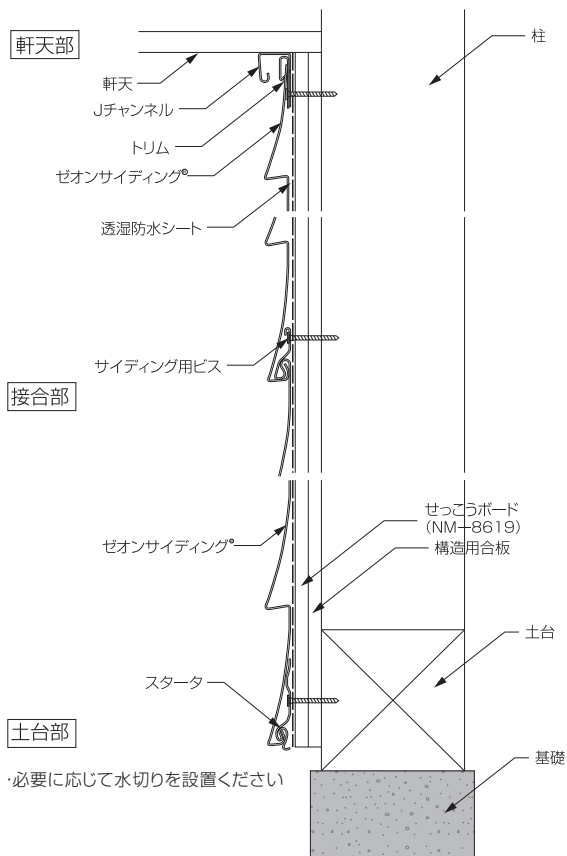

窓回り納まり図(断面図)

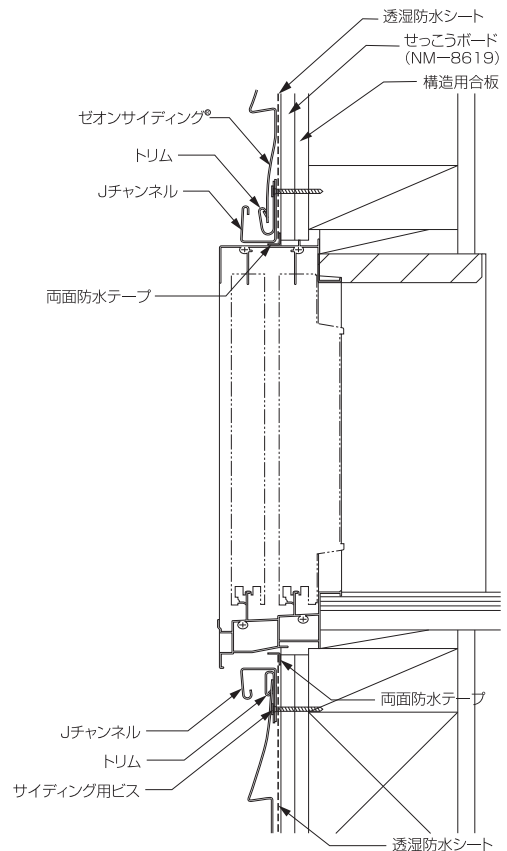

入隅部・ジョイント部・出隅部納まり図(横断面図)

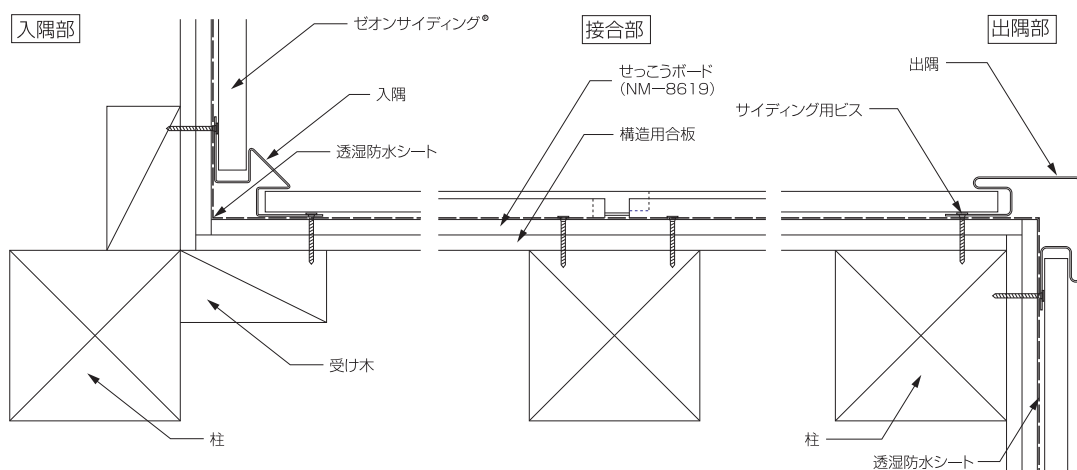

- ⚠️ **注意** ●膨張収縮をみこして、釘は絶対に強く打ち込まないでください。本体と役物、役物と役物の端部どうしは、6~13mmの隙間をあけてください。
- ⚠️ **注意** ●高熱によって若干変形する場合もありますので、高温となりやすい給湯機器や配管回りはスペースをあけて、施工するようにしてください。(70℃以上の温度に直接触れないようにしてください。) ※詳しくはゼオンサイディング®施工マニュアルをご参照ください。

笠木・下がり壁納まり図(断面図)

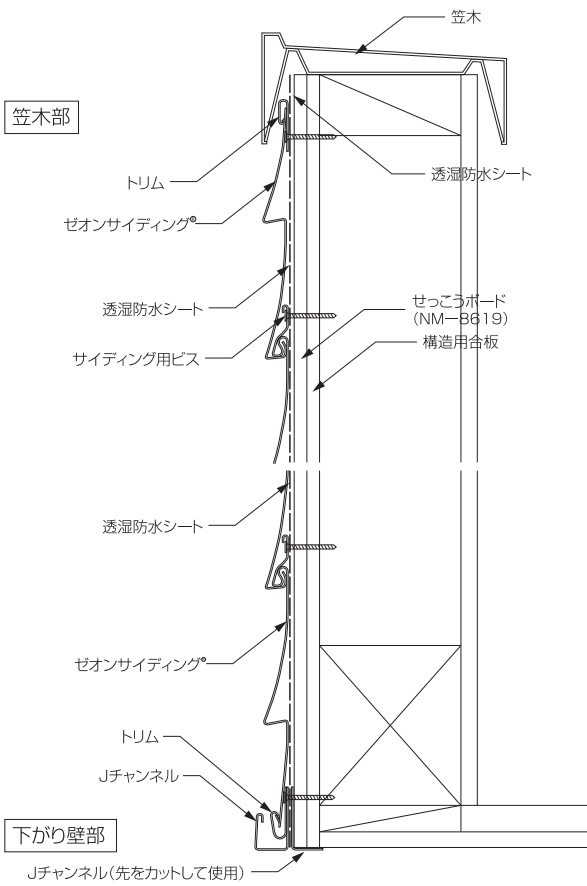

下屋見切り納まり図(断面図)

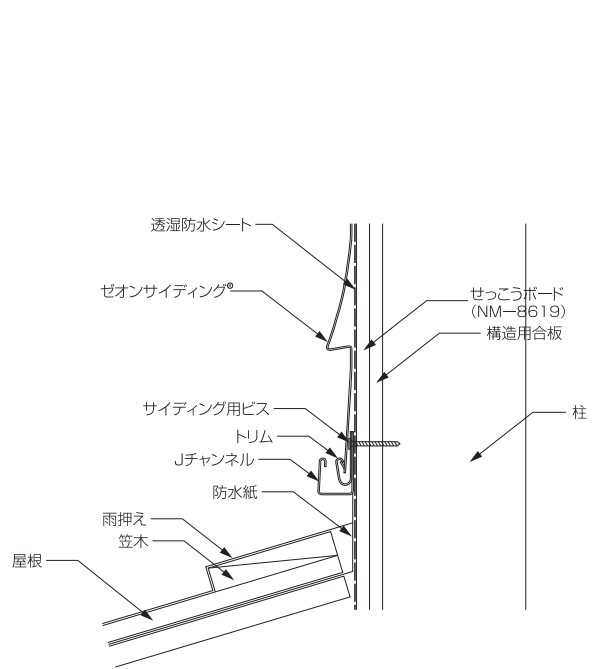

窓回り納まり図(横断面図)

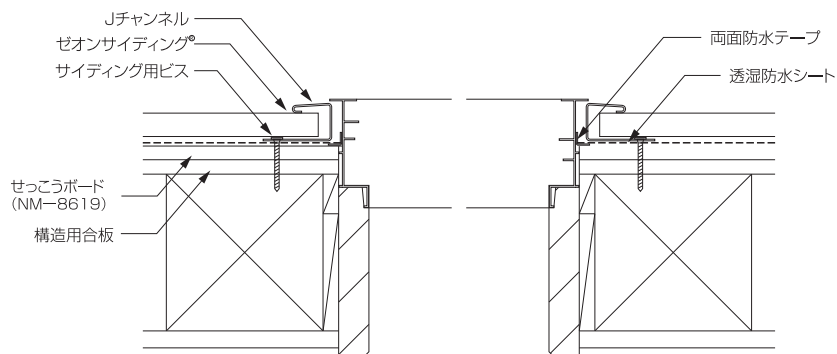

リフォーム納まり例

ゼオンサイディング®は、施工の簡単さが特長です。ブリキ鋸や手鋸で容易に切断できます。軽量なので、運搬が容易です。また、住宅への負担も軽減できます。塗装はもちろん、シーリングも必要のないオープンジョイントで、通気層を設けなくても既存壁に直接張ることが可能なことから、リフォームには最適です。一般的なリフォームだけでなく、「断熱改修工事」も容易に採用できますので、夏涼しく、冬温かい「省エネ住宅」ができます。既存壁との納まり図を示します(下図参照)。雨仕舞いの良さは、このオープンジョイントという最大の特長が生かされたものです。

基本納まり図(断面図) ※胴縁を使わない例

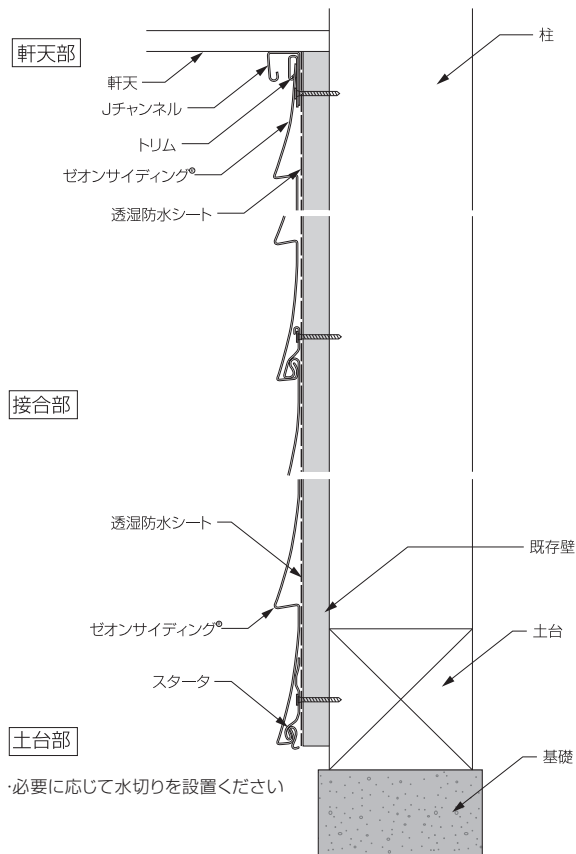

窓回り納まり図(断面図)

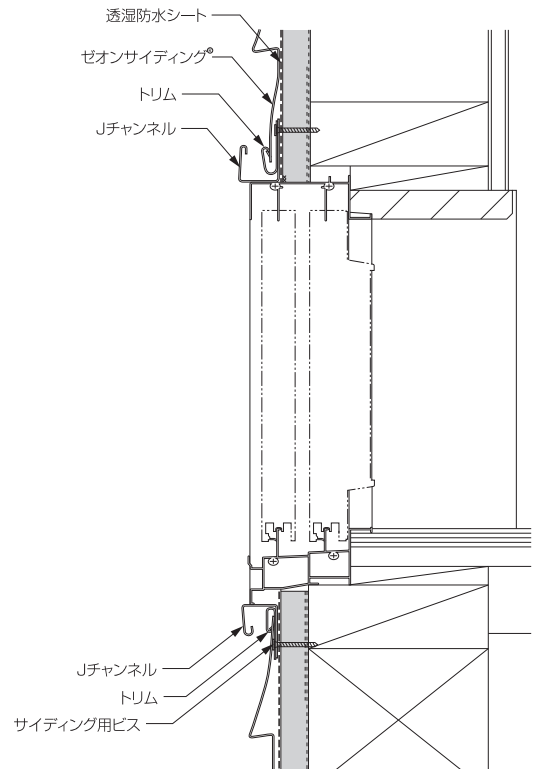

入隅部・ジョイント部・出隅部納まり図(横断面図)

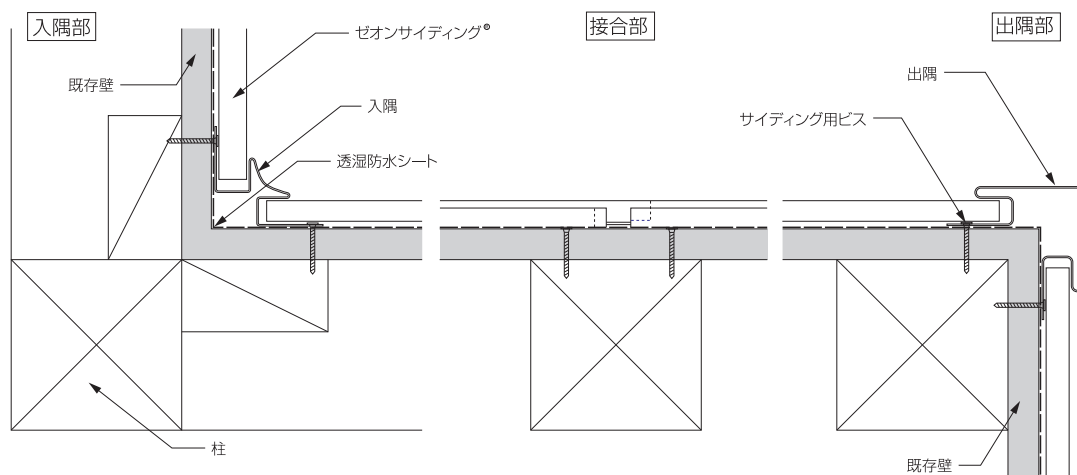

- ⚠️注意 ●膨張収縮をみこして、釘は絶対に強く打ち込まないでください。本体と役物、役物と役物の端部どうしは、6~13mmの隙間をあけてください。
- ⚠️注意 ●高熱によって若干変形する場合がありますので、高温となりやすい給湯機器や配管回りはスペースをあけて、施工するようにしてください。(70℃以上の温度に直接触れないようにしてください。)
- ⚠️注意 ●ビスが効きにくい下地や不陸がある場合には胴縁下地をしてください。 ※詳しくはゼオンサイディング®施工マニュアルをご参照ください。

笠木・下がり壁納まり図(断面図)

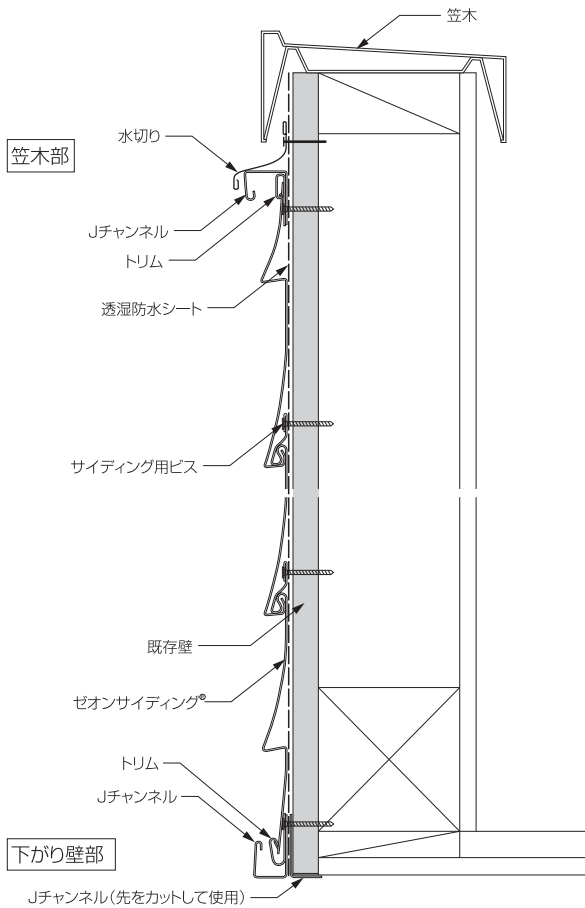

下屋見切り納まり図(断面図)

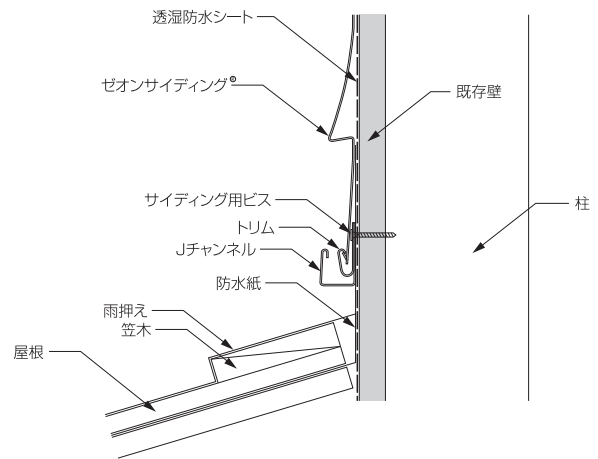

窓回り納まり図(横断面図)

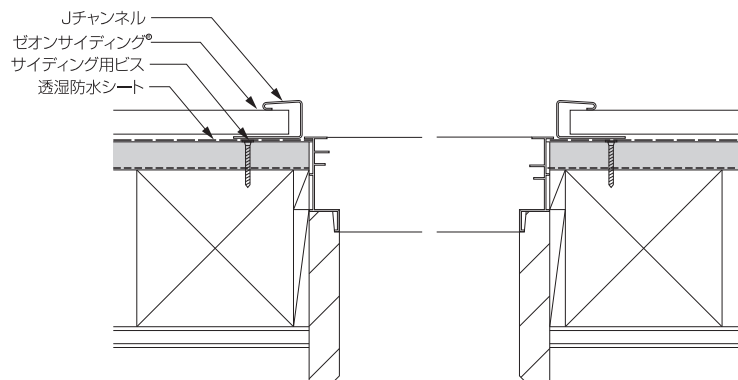

注意 ●本項の納まり例は、一般的な事例です。実際の建物形状や既存壁、および壁内等の状態に応じ、施工店様、設計事務所様にて、実際の納め方をご検討ください。

サイディング 本体/役物

New Color Scape ニューカラースケープ

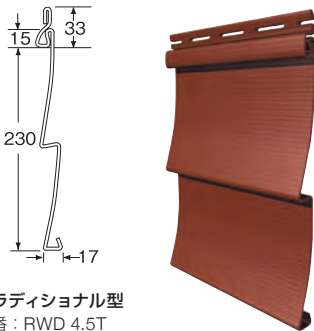

トラディショナル型
品番：RWD 4.5T

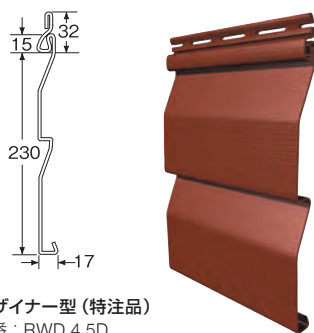

デザイナー型 (特注品)
品番：RWD 4.5D

Royal Yokobari ロイヤル よこ張り

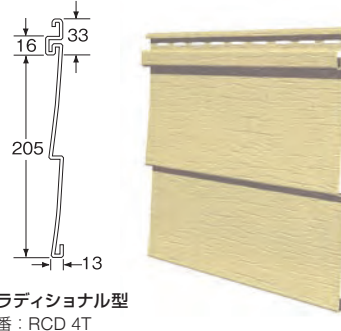

トラディショナル型
品番：RCD 4T

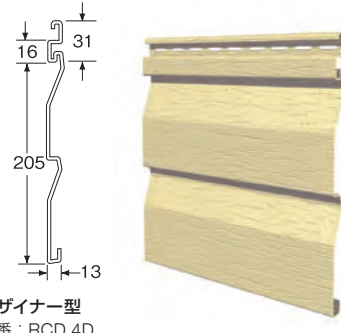

デザイナー型
品番：RCD 4D

Royal Tatebari ロイヤル たて張り

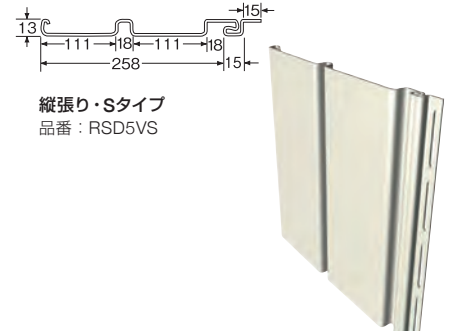

縦張り・Sタイプ
品番：RSD5VS

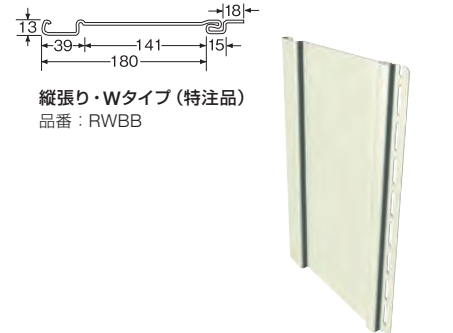

縦張り・Wタイプ (特注品)
品番：RWBB

出隅

品番：034 UWOCF

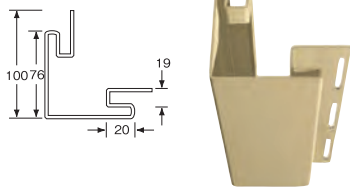

入隅

品番：078 MIP

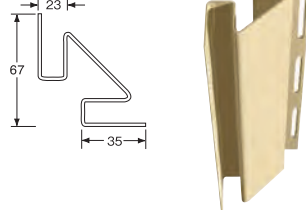

Jチャンネル

品番：034 MJC



ワイドJチャンネル

品番：078 WMJCFWH

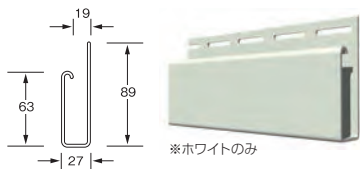

※ホワイトのみ

トリム

品番：MFT

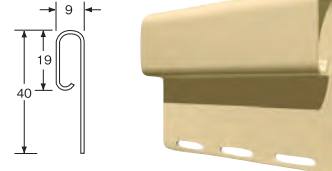

スターター

品番：SS 01

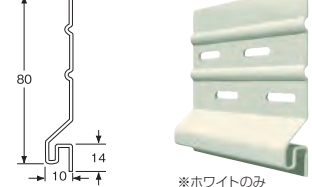

※ホワイトのみ

角形コーナーキャップ

品番：CC 05N

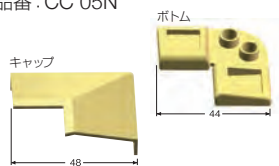

※寸法図 (単位：mm)

f-マウント

品番：f-MOUNT



※ホワイトのみ

ロイヤルよこ張り専用

s-マウント

品番：s-MOUNT



※ホワイトのみ

各シリーズ共用

サポートボード

品番：SD-SB (PE製 耐候仕様)

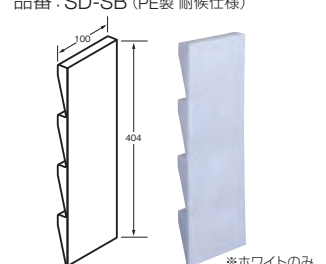

※ホワイトのみ

ロイヤルよこ張り専用

製品使用例

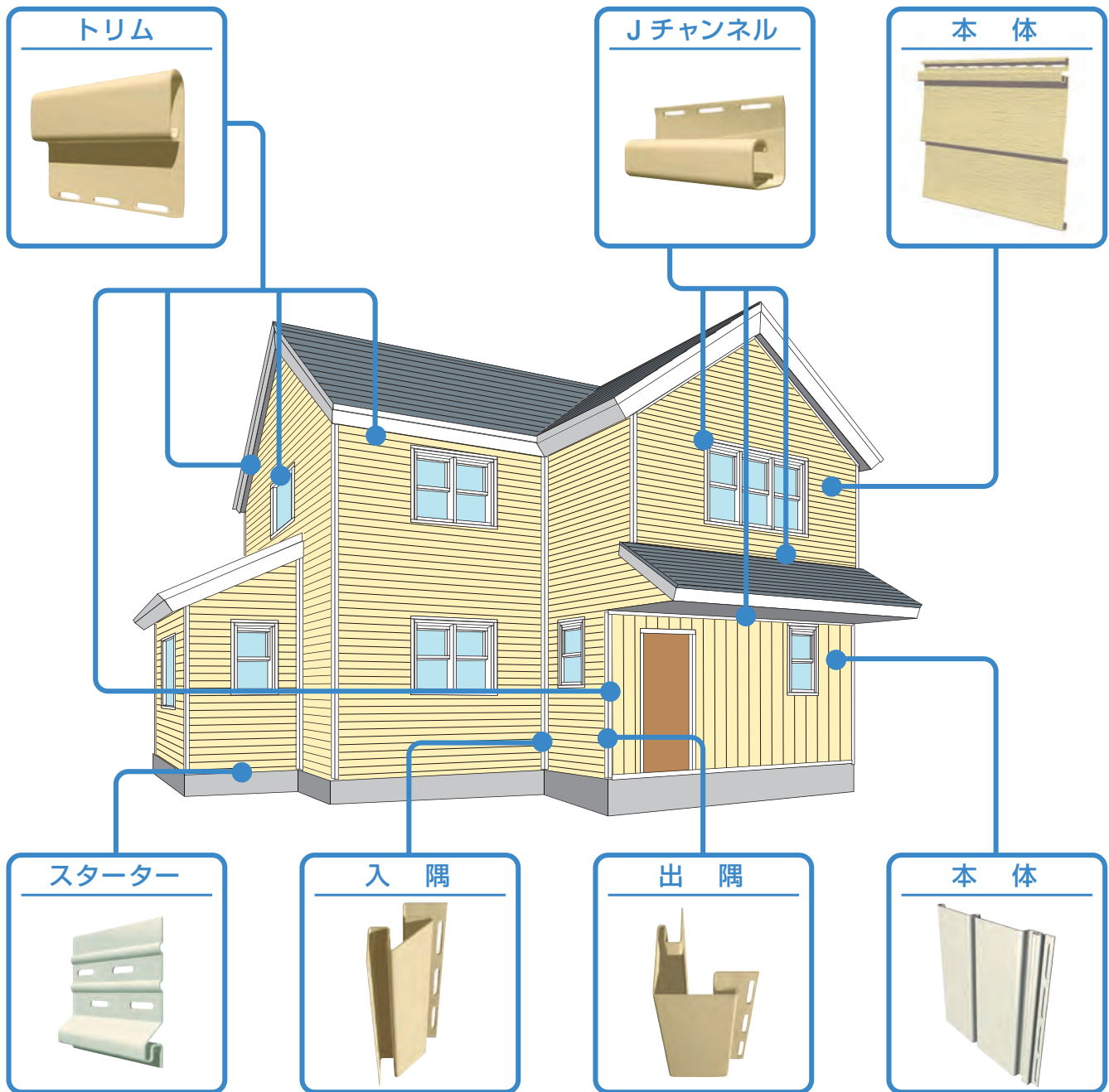

■ 役物を利用した納まり例

Jチャンネル



出隅



その他

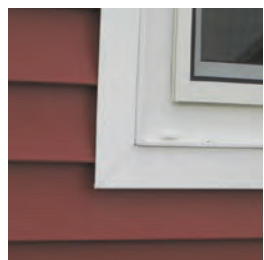

ゼオンサイディング®用関連部材

ゼオンサイディング®用 透湿・防水シート

ゼオンサイディング®ならではの、オープンジョイント工法に適した透湿・防水シート（JIS規格適合品）

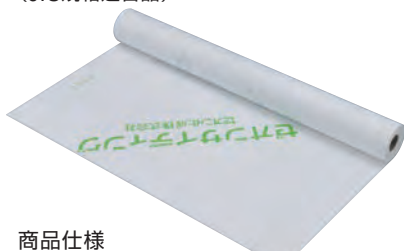

商品仕様

寸法(mm)幅	長さ(m)	梱包入数
1000	50	4本/箱

価格(箱) **47,380円**

ゼオンサイディング®用 気密テープ

透湿・防水シートに適した気密テープ。優れた粘着性がしっかり水の浸入をガードします。窓回りや開口部回りなどに使用します。（日東電工(株)製）



商品仕様

寸法(mm)幅	長さ(m)	梱包入数
50	20	5本/箱

価格(箱) **10,810円**

ゼオンサイディング®用 気密パッキン

ノンシーリングのゼオンサイディング®の必需品！しなやかで追従性に優れているので、すき間を塞げます。ガス管やフード回りなど本体とのすき間に使用します。

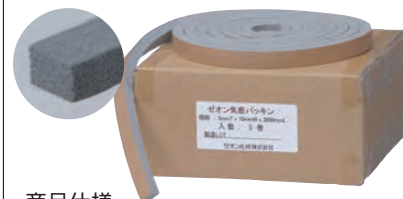

商品仕様

寸法(mm)	長さ(m)	梱包入数
10×15	3	5本/箱

価格(箱) **5,060円**

ビス

ゼオンサイディング®の全シリーズに共通の専用ビスです。材質は錆びに強いステンレス製です。長さ41.0mmのサイズもございます*。
*品番、重量が異なりますので31ページをご参照ください。



(シネジック(株)製) 写真は32mmビスです。

商品仕様

梱包入数	価格(箱)
500本/箱	〔32サイズ〕 14,500円
	〔41サイズ〕 16,700円

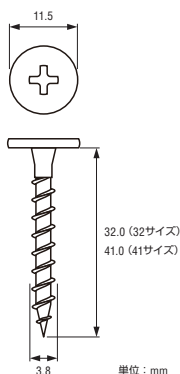

単位: mm

ウインドロック金具

風の強い場所にサイディング材を使用する時に、本体の剥がれを防ぎ下地材にしっかり固定させるための金具です。

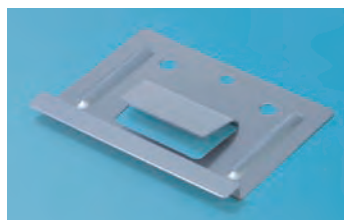

商品仕様

梱包入数	価格(箱)
500個/箱	95,000円

サイディング施工用工具

切り欠きパンチ

軒下や窓下などトリムに本体をはめて固定するために本体に突起を作るための工具です。



価格(個) **7,250円**

釘穴用パンチ

本体や役物にある長穴以外の部分にビスや釘を打つ時に、新たに穴を開けるための工具です。



価格(個) **12,420円**

ジップ

取り付け済のサイディングを取り外したり、交換する時に使用する工具です。



価格(個) **3,800円**

ゼオンサイディング®は日本ゼオン(株)の登録商標です。価格には消費税が含まれていません。上記の価格は2023年4月1日現在のものです。価格・仕様は予告なく変更する場合があります。

ゼオンサイディング® 一覧

下記の価格は2023年4月1日現在のものです。

シリーズ	品名	品番	大きさ	梱包	重量	価格	
ニューカラースケープ 【標準在庫品 濃色】 レッドウッド シャムロック ヘリテイジブルー ウェッジウッド マリンブルー アイアンストーン ココア	本体	RWD4.5T RWD4.5D(特注品)	長さ 3,660mm 面積 0.85m ² 働き幅 230mm 厚み 1.15mm	22枚	41.5kg	6,880円/枚 (8,094円/m ²)	
	出隅	034UWOC(木目)	長さ 3,050mm	10本	16kg	7,570円/本	
	入隅	078MIP	長さ 3,050mm	10本	10kg	5,850円/本	
	Jチャンネル	034MJC	長さ 3,810mm	40本	23.8kg	4,320円/本	
	トリム	MFT	長さ 3,810mm	40本	18kg	4,480円/本	
	スターター	SS01	長さ 3,810mm	40本	29.5kg	3,970円/本	
	【標準在庫品 淡色】 ペブルクレ サンド ヴィンテージクリーム	本体	RWD4.5T RWD4.5D(特注品)	長さ 3,660mm 面積 0.85m ² 働き幅 230mm 厚み 1.15mm	22枚	41.5kg	6,710円/枚 (7,894円/m ²)
		出隅	034UWOC(木目)	長さ 3,050mm	10本	16kg	7,060円/本
		入隅	078MIP	長さ 3,050mm	10本	10kg	5,520円/本
		Jチャンネル	034MJC	長さ 3,810mm	40本	23.8kg	3,970円/本
		トリム	MFT	長さ 3,810mm	40本	18kg	4,320円/本
		スターター	SS01	長さ 3,810mm	40本	29.5kg	3,970円/本
	ロイヤルよご張り 【標準在庫品】 ヴィンテージクリーム サンド ペブルクレ サイプレス ブルーグレイ ホワイト リネン エステートグレイ ハーバードスレート	本体	RCD4T RCD4D	長さ 3,810mm 面積 0.77m ² 働き幅 205mm 厚み 1.10mm	24枚	40kg	5,500円/枚 (7,143円/m ²)
		出隅	034UWOC(木目)	長さ 3,050mm	10本	16kg	7,060円/本
入隅		078MIP	長さ 3,050mm	10本	10kg	5,520円/本	
Jチャンネル		034MJC	長さ 3,810mm	40本	23.8kg	3,970円/本	
トリム		MFT	長さ 3,810mm	40本	18kg	4,320円/本	
スターター		SS01	長さ 3,810mm	40本	29.5kg	3,970円/本	
ロイヤルたて張り Sタイプ 【標準在庫品】 ヴィンテージクリーム サンド ペブルクレ スターリング ホワイト		本体	RSD5VS	長さ 3,660mm 面積 0.93m ² 働き幅 258mm 厚み 1.10mm	20枚	38.5kg	7,060円/枚 (7,591円/m ²)
		出隅	034UWOC(木目)	長さ 3,050mm	10本	16kg	7,060円/本
	入隅	078MIP	長さ 3,050mm	10本	10kg	5,520円/本	
	Jチャンネル	034MJC	長さ 3,810mm	40本	23.8kg	3,970円/本	
	トリム	MFT	長さ 3,810mm	40本	18kg	4,320円/本	
	ロイヤルたて張り Wタイプ 【標準在庫品】 ヴィンテージクリーム サンド ペブルクレ	本体	RWBB(特注品)	長さ 3,050mm 面積 0.55m ² 働き幅 180mm 厚み 1.10mm	17枚	27kg	4,130円/枚 (7,509円/m ²)
出隅		034UWOC(木目)	長さ 3,050mm	10本	16kg	7,060円/本	
入隅		078MIP	長さ 3,050mm	10本	10kg	5,520円/本	
Jチャンネル		034MJC	長さ 3,810mm	40本	23.8kg	3,970円/本	
トリム		MFT	長さ 3,810mm	40本	18kg	4,320円/本	
特殊役物		角型コーナーキャップ (ニューカラースケープ濃色)	CC05N	幅48.8mm、長さ48.8mm(カバー部)	50個	800g	46,430円/箱
	角型コーナーキャップ (ニューカラースケープ淡色、ロイヤル全色)	CC05N	幅48.8mm、長さ48.8mm(カバー部)	50個	800g	37,150円/箱	
	ワイドJチャンネル※1	078WMJCWH	長さ 3,810mm	8本	12.5kg	8,140円/本	

※1. ワイドJチャンネルはホワイト色のみ用意しております。

価格：上記価格には消費税は含まれません。また、価格・仕様は予告なく変更する場合があります。

単位：各製品は箱単位およびバラ出荷が可能です。但し、「コーナーキャップ」「ワイドJチャンネル」は箱単位での出荷となります。

運賃：上記価格は初回出荷分の送料を含みます。但し、追加納入は、箱単位・バラ出荷とも別途運賃がかかります。詳細はお問い合わせください。

配送：納品をご購入者様の指定場所での「車上渡し」となります。その為荷受けはご購入者様側にてご対応をお願いします。納期はお問い合わせください。

納品の時間指定は原則できません。時間指定の場合は、別途チャーター便(有償)となります。

シリーズ	品名	品番	大きさ	梱包	重量	価格
下地材料	透湿・防水シート	SD-TBS	幅1,000mm、長さ50m	4本	8kg	47,380円/箱
	気密テープ	SD-KT50	幅50mm、長さ20m	5本	3.3kg	10,810円/箱
	気密パッキン	SD-KP	幅15mm、長さ3m	5本	530g	5,060円/箱
	ウインドロック金具	SD-WK	幅100mm、高さ80mm	500個	520g	95,000円/箱
	ビス(32サイズ)	SD-VS232	頭径11.5mm、胴径3.8mm、長さ32.0mm	1箱	1.5kg	14,500円/箱
	ビス(41サイズ)	SD-VS241	頭径11.5mm、胴径3.8mm、長さ41.0mm	1箱	1.58kg	16,700円/箱
アクセサリ	f-マウント	f-MOUNT	幅177.8mm、高さ177.8mm	10枚	1.3kg	38,000円/箱
	s-マウント	s-MOUNT	幅190.5mm、高さ196.9mm	10枚	2.72kg	41,000円/箱
	サポートボード※2	SD-SB	幅100mm、長さ404mm、厚み20mm	10枚	3.15kg	36,000円/箱
工具	切り欠きパンチ	SL5	—	1個	270g	7,250円/個
	釘穴用パンチ	NHP1TW	—	1個	390g	12,420円/個
	ジップ	SRT2TW	—	1個	80g	3,800円/個

※2. サポートボードは PE 製です(耐候仕様)。

価格：上記価格には消費税は含まれません。また、価格・仕様は予告なく変更する場合があります。

単位：「下地材料」「アクセサリ」はバラ出荷はできません。梱包数単位での出荷となります。

運賃：上記価格は初回出荷分の送料を含みます。但し、同一物件の追加納入は、別途運賃がかかります。詳細はお問い合わせください。

配送：納品をご購入者様の指定場所での「車上渡し」となります。そのため、荷受けはご購入者様側にてご対応をお願いします。納期はお問い合わせください。

納品の時間指定は原則できません。時間指定の場合は、別途チャーター便(有償)となります。

注意事項

- 禁止** 取り扱いを誤ると、法令により処罰されることがあります。
- 警告** 取り扱いを誤ると、死亡または重傷を負う可能性が想定される場合の表示です。
- 注意** 取り扱いを誤ると傷害を負う危険や物的損害などの可能性が想定される場合の表示です。

禁止 法令順守に関わる注意事項

- 建築基準法、消防法等の法令や地域地方条例等で禁止されている部位、用途へのゼオンサイディング®の使用を禁止します。
- ゼオンサイディング®は、防火構造の認定を取得していますが、定められた構造、材料以外での認定の使用を禁止します。弊社の取得した認定と構造、材料が異なる場合は、各地の建築指導課建築主事への相談、承認を受けてください。
- 施工端材の処分を必要とするゼオンサイディング®は、一般廃棄物としての廃棄を禁止します。廃棄物の処理及び清掃に関する法律や各地方条例等に従い、産業廃棄物として処理してください。
- 「特定住宅瑕疵担保責任の履行の確保等に関する法律」等に対し、ゼオンサイディング®は「まもりすまい保険」(財団法人住宅保証機構)に加入することが可能ですが、同保険の免責内容での施工等においては、同保険の適用を受けることができません。
また、申請に際しては弊社が受けた確認書の添付が必要となります。同資料については弊社までお問い合わせください。

警告 安全上の注意事項

- 強風、雨天、降雪時の高所作業は中止してください。風であおられたり、雨や雪で滑るなど落下事故の危険性があります。
- 高所作業は関係法規に従ってください。事故の原因となります。
- 高所作業をする場合は必ず足場を設けヘルメットを着用し、安全帯を使用してください。
- 電動式鋸を使用する時は必ず安全眼鏡、その他適切な保護具を使用してください。
- 持ち運びの際や、施工時、加工時にサイディングの端部や切断工具で手を切る恐れがありますので、必ず手袋を着用してください。
- その他安全管理については、作業の方の責任で、安全規則、就業心得を遵守してください。
- よこ張り製品を縦に、たて張り製品を横にして使用することはできません。
- 製品本体、役物、関連部材は焼き火の近くや60℃以上の熱気を近づけないでください。火災の原因となる場合があります。

注意 一般的注意事項

- 石をぶつけるなどの衝撃を与えないでください。また冬季に屋根からの落氷やつららなどにより衝撃が与えられると、製品が破損する場合がありますので、事前に落氷を防ぐ工事を行うか、養生などの対策を行ってください。また万が一破損した場合には、速やかに補修を行い、怪我の防止および雨水の侵入防止のための処理を行ってください。
- 特に新築時において胴縁下地を使用せずに直張り施工を行う場合には、必ず下地の防水処理をしっかりと行ってください。
- 強風が想定される場所への使用に際しては、ゼオンサイディング®用ウインドロック金具を併用するか、ビスにワッシャーを併用してそのピッチを狭くするなどの風対策を必ず行ってください。しっかりとした施工を行わないと強風で剥がれて飛ぶ恐れがありますので、施工に際してはゼオンサイディング®施工マニュアルを充分にご覧頂いた上で、該当場所の環境、条件にあった適切な施工を行ってください。ただし、強風によりゼオンサイディング®が剥がれた場合は、弊社の保証の対象外ですのでご了承ください。
- 冬季等に本体の伸縮により、音が発生する場合がありますが、製品には問題がありません。
- 施工に際しては必ずゼオンサイディング®施工マニュアルをご覧ください。また不明な点がありましたら弊社までお問い合わせください。
- 標準色もしくは標準在庫品は弊社で在庫販売しているものですが、突発的な物流事由や受注集中等により、在庫商品が無くなる場合があります。予めご了承ください。なお、ご注文に際しては、事前に在庫及び納期の確認をお願いします。
- ゼオンサイディング®は外装化粧材であり、返品はお受けしておりませんが、万が一製品不良を発見した場合には、速やかにご連絡頂きますようお願いいたします。その際には商品状況を確認の上、交換、返品等の対応をいたします。
- ゼオンサイディング®に関する製品保証の内容及び範囲は、別紙「品質保証書」に記載しております。内容をご確認の上、品質保証書をお受けください。なお、施工完了日や販売店名、施工業者名等必要事項の記載なきもの及び、弊社確認印の無いものなど付属の「ゼオンサイディング®工事証明書」に記載し弊社に提出なき場合は、無効となり、製品保証に応じかねます。予めご了承ください。
- ゼオンサイディング®は寒暖差で伸縮します。釘やビスを直接製品本体や役物に固定したり、留付け穴に正しく施工しないと膨れや歪みが生じます。施工マニュアルに従い、製品の伸縮を阻害しない様に施工してください。

注意 保管上の注意事項

- 直射日光が当たる場所や、60℃以上になる場所に保管しないでください。製品が変形する恐れがあります。
- 平坦な場所に保管し、上に重いもの(100kg/m²)を置かないでください。製品が変形します。
- 荷崩れしないように積み重ねは4段以上にしなさい。製品が変形したり、荷崩れると危険です。
- 火気は近づけないでください。
- 工事中など炎天下で、製品を立てかけないでください。製品が変形するのみならず、倒れると危険です。

注意 用途上の注意事項

- サイディング以外の用途に使用しないでください。
- 高温の排気付近に使用しないでください。
- 給湯機器やその配管まわり、また2階の鋼板屋根からの立ち上がり部分等、温度が70℃以上になることが想定される場所からは、10~15cm離して施工してください。
- 汚れを長期間放置すると変色の一因になりますので、半年に一回程度定期洗浄してください。
- 汚れは中性洗剤と水およびやわらかい布やブラシを使い、有機溶剤は使用しないでください。製品表面が溶けたり色落ちする場合があります。

ZEON ゼオン化成株式会社

<本社>
東京都千代田区丸の内1-6-2 (新丸の内センタービル) 〒100-0005 TEL 03 (5208) 5134 FAX 03 (5208) 5295

<北海道連絡窓口>
札幌市中央区北2条東1-2-10 (日宝北2条ビル) 〒060-0032 TEL 011 (222) 1150 FAX 011 (231) 6686

ゼオン化成ホームページ <http://www.zeonkasei.co.jp/>

当カタログの表示について

- 当カタログのデータは全て実験値であり保証値ではありません。
- 当カタログ記載の寸法には製造上の公差があります。
- 写真は実際の色、材質感と多少違う場合があります。
- 掲載価格には消費税及び施工費は含まれておりません。
- 価格、仕様は予告なく変更する場合があります。
- 当カタログは設計、施工業者向けに作成しております。
- ゼオンサイディング®は日本ゼオン(株)の登録商標です。
- 「ZEON」は日本ゼオン(株)のハウスマークです。